

AiTech

Portable AC / Portabel AC ALT-PAC3200C



EN User manual

SV Bruksanvisning

User manual - english 3

Bruksanvisning - svenska..... 24

Distribueras av / Distributed by:
Dahl Sverige AB

Teknisk Support / Technical support
Telefon: 020-55 11 00
E-post: tks@altech.nu

Table of contents

Safety information	4
Technical information	10
Type plate.....	10
Energy class	10
Unit description	11
Accessories included.....	11
Installation instructions	12
Positioning of the unit	12
Installation	13
Installation of window slider kit.....	13
Operating instructions	14
Important before using the AC.....	14
Control panel	15
Operating AC from the control panel	15
Turning the AC on.....	15
Control panel operating instructions	16
Cool mode	16
Fan mode	16
Dry mode	16
Timer mode.....	16
Self-diagnosis	17
Operating instruction for remote control	18
Inserting or replacing the batteries.....	18
Cool mode	19
Fan mode	19
Dry mode	19
Auto mode	19
Sleep mode.....	20
Timer mode.....	20
Change the unit of temperature	20
Maintenance instructions	21
Water drainage method.....	21
Manual draining.....	21
Continuous draining	21
Cleaning and maintenance	22
Cleaning the cabinet	22
Cleaning the air filter	22
Start-end of season maintenance.....	22
Check in the beginning of season operations.....	22
End of of season operations	22
Troubleshooting	23
Recycling	23
Notes	45

Please be sure to read this user manual carefully before using the Altech Portabel AC (in this instruction also called AC, unit or appliance). Any questions, please contact the professional service for help.

SAFETY INFORMATION



WARNING!

System contains refrigerant under very high pressure. The system must be serviced by qualified persons only.



WARNING!

According to the EN standard:

- This appliance can be used by children aged from 8 years and above and persons with reduced physical, sensory or mental capabilities or lack of experience and knowledge if they have been given supervision or instruction concerning use of the appliance in a safe way and understand the hazards involved.
- Children shall not play with the appliance.
- Cleaning and user maintenance shall not be made by children without supervision.
- If the supply cord is damaged, it must be replaced by the manufacturer, its service agent or similarly qualified person in order to avoid a hazard.

According the IEC standard:

- This appliance is not intended for use by persons (including children) with reduced physical, sensory or mental capabilities, or lack of experience and knowledge, unless they have been given supervision or instruction concerning use of the appliance by a person responsible for their safety.
- Children should be supervised to ensure that they do not play with the appliance.
- If the supply cord is damaged, it must be replaced by the manufacturer, its service agent or similarly qualified persons in order to avoid a hazard.
- Disconnect the appliance from its power source during service and when replacing parts and cleaning.
- The appliance shall be installed in accordance with national wiring regulations.
- The appliance shall not be installed in the laundry.
- Please note: Check the type plate for the type of refrigerant gas used in your appliance.
- Specific information regarding appliances with refrigerant gas:
R410A, R134a, R290 is a refrigerant that complies with European ecological standards; nevertheless, it is recommended not to pierce the cooling circuit of the machine. At the end of its useful life, deliver the appliance to a special waste collection center for disposal.
- This hermetically sealed system contains fluorinated greenhouse gases.
- ENVIRONMENTAL INFORMATION: This unit contains fluorinated greenhouse gases covered by the Kyoto Protocol.
- The maintenance and disposal operations must be carried out by qualified personnel only. (For more details on the refrigerant, see back cover). GWP (Global Warming Potential): R410A:2008, R134a, 1430, R290:3.
- Do not use this unit for functions other than those described in this instruction manual.
- If the power cord becomes worn or damaged, the cord should only be replaced by a qualified service technician using genuine replacement parts.
- Make sure the plug is plugged firm and completely into the outlet. It can result in the risk of electric shock or fire.
- Do not plug other appliances into the same outlet, it can result in the risk of electric shock.
- Do not disassemble or modify the appliance or the power cord, it can result in the risk of electric shock or fire. All other services should be referred to a qualified technician.
- Do not place the power cord or appliance near a heater, radiator, or other heat sources. It can result in the risk of electric shock or fire.
- This unit is equipped with a cord that has an earthed wire connected to an earthed pin or grounding tab. The plug must be plugged into a socket that is properly installed and earthed. Do not under any circumstances cut or remove earthed pin or grounding tab from this plug.
- The unit should be used or stored in such a way that it is protected from moisture e.g. condensation, splashed water, etc. Unplug unit immediately if this occurs.
- Always transport your appliance in a vertical position and place on a stable, level surface during use. If the unit is transported laying on its side it should be stood up and left unplugged for 6 hours.
- Always use the switch on the control panel or remote control to turn the unit off, and do not start or stop operating by plugging in or unplugging the power cord. It can result in the risk of electric shock.
- Do not touch the buttons on the control panel with your wet and damp fingers.
- Do not use hazardous chemicals to clean or come into contact with the unit. To prevent damage to the surface finish, use only a soft cloth to clean the appliance. Do not use wax, thinner or a strong detergent. Do not use the unit in the

presence of inflammable substance or vapour such as alcohol, insecticides, gasoline, etc.

- If the appliance is making unusual sounds or is emitting smoke or an unusual odor, unplug it immediately.
- Do not clean the unit with water. Water can enter the unit and damage the insulation, creating a shock hazard. If water enters the unit, unplug it immediately and contact the Customer Service.
- Utilize two or more people to lift and install the unit.
- Always grasp the plug when plugging in or unplugging the appliance. Never unplug by pulling on the cord. It can result in the risk of electrical shock and damage.
- Install the appliance on a sturdy, level floor capable of supporting up to 50 kg. Installation on a weak or unlevel floor can result in the risk for property damage and personal injury.



WARNING!

Before plugging in the appliance into the mains socket, check below. Failure to follow these important safety instructions absolves the manufacturer of all liability.

- The mains power supply corresponds to the value indicated on the type plate on the back of the appliance.
- The power socket and electrical circuit are adequate for the appliance.
- The mains socket matches the plug. If this is not the case, have the plug replaced.
- The mains socket is adequately earthed.



WARNING!

Important regarding grounding method.

This product has a factory equipped power supply cord that has a three-pronged grounded plug. It must be plugged into a mating grounding type receptacle in accordance with the National Electrical Code and applicable local codes and ordinances. If the circuit does not have a grounding type receptacle, it is the responsibility and obligation of the customer to exchange the existing receptacle in accordance with the National Electrical Code and applicable local codes and ordinances. The third ground prong should not, under any circumstances, be cut or removed. Never use the cord, the plug or the appliance when they show any sign of damage. Do not use your appliance with an extension cord unless it has been checked and tested by a qualified electrical supplier. Improper connection of the grounding plug can result in risk of fire, electrical shock and/or injury to persons associated with the appliance. Check with a qualified service representative if in doubt that the appliance is properly grounded.



WARNING!

Specific information regarding appliances with R290/R32 refrigerant gas

- Thoroughly read all of the warnings.
- When defrosting and cleaning the appliance, do not use any tools or other than those recommended by the manufacturing company.
- The appliance must be placed in an area without any continuous sources of ignition (for example: open flames, gas or electrical appliances in operations).
- To not puncture and do not burn.
- Refrigerant gases can be odorless.
- The appliance must be installed, used and stored in an area that is greater than 13 m².
- R290/R32 is a refrigerant gas that complies with the European directives on the environment. Do not puncture any part of the refrigerant circuit.
- If the appliance is installed, operated or stored in a non-ventilated area, the room must be designed to prevent the accumulation of refrigerant leaks resulting in a risk of fire or explosion due to ignition of the refrigerant caused by electric heaters, stoves, or other sources of ignition.
- The appliance must be stored in such a way as to prevent mechanical failure.
- Individuals who operate or work on the refrigerant circuit must have the appropriate certification issued by an accredited organization that ensures competence in handling refrigerants according to a specific evaluation recognized by associations in the industry.
- Repairs must be performed based on the recommendations from the manufacturing company.
- Maintenance and repairs that require the assistance of other qualified personnel must be performed under the supervision of an individual specified in the use of and individual specified in the use of flammable refrigerants.
- Do not use means to accelerate defrosting process or to clean, other than those recommended by the manufacturer.
- The appliance shall be stored in a room without continuously operating ignition sources (for example: open flames, an operating gas appliance or an operating electric heater.).
- Do not pierce or burn.

- Be aware that the refrigerants may be odorless.
- Compliance with national gas regulations shall be observed.
- Keep ventilation openings clear of obstruction.
- The appliance shall be stored so as to prevent mechanical damage from occurring.
- A warning that the appliance shall be stored in a well-ventilated area where the room size corresponds to the room area as specified for operation.
- Any person who is involved with working on or breaking into a refrigerant circuit should hold a current valid certificate from an industry-accredited assessment authority, which authorizes their competence to handle refrigerants safely in accordance with an industry recognized assessment specification.
- Servicing shall only be performed as recommended by the equipment manufacturer.
- Maintenance and repair requiring the assistance of other skilled personnel shall be carried out under the supervision of the person competent in the use of flammable refrigerants.
- Appliance should be installed, operated and store in a room with a floor area larger than 13 m².



1. TRANSPORT OF EQUIPMENT CONTAINING FLAMMABLE REFRIGERANTS

Compliance with the transport regulations.

2. MARKING OF EQUIPMENT USING SIGNS

Compliance with local regulations.

3. DISPOSAL OF EQUIPMENT USING FLAMMABLE REFRIGERANTS

Compliance with national regulations.

4. STORAGE OF EQUIPMENT/APPLIANCES

The storage of equipment should be in accordance with the manufacturer's instructions.

5. STORAGE OF PACKED (UNSOLD) EQUIPMENT

Storage package protection should be constructed such that the mechanical damage to the equipment inside the package will not cause a leak of the refrigerant charge. The maximum number of pieces of equipment permitted to be stored together will be determined by local regulations.

6. INFORMATION ON SERVICING

1) Checks to the area

Prior to beginning work on systems containing flammable refrigerants, safety checks are necessary to ensure that the risk of ignition is minimized. For repair to the refrigerating system, the following precautions shall be complied with prior to conducting work on the system.

2) Work procedure

Work shall be undertaken under a controlled procedure so as to minimize the risk of a flammable gas or vapour being present while the work is being performed.

3) General work area

All maintenance staff and others working in the local area shall be instructed on the nature work being carried out. Work in confined spaces shall be avoided. The area around the workspace shall be sectioned off. Ensure that the conditions within the area have been made safe by control of flammable material.

4) Checking for presence of refrigerant

The area shall be checked with an appropriate refrigerant detector prior to and during work, to ensure the technician is aware of potentially flammable atmospheres. Ensure that the leak detection equipment being used is suitable for use with flammable refrigerants, i.e. non-sparking, adequately sealed or intrinsically safe.

5) Presence of fire extinguisher

If any hot work is to be conducted on the refrigeration equipment or any associated parts, appropriate fire extinguishing equipment shall be available to hand. Have a dry powder or CO₂ fire extinguisher adjacent to the charging area.

6) No ignition sources

No person carrying out work in relation to a refrigeration system which involves exposing any pipe work that contains or has contained flammable refrigerant shall use any sources of ignition in such manner that it may lead to the risk for fire or explosion. All possible ignition sources, including cigarette smoking, should be kept sufficiently far away from the site of installation, repairing, removing and disposal, during which flammable refrigerant can possibly be released to the surrounding space. Prior to work taking place, the area around the equipment is to be surveyed to make sure that there are no flammable hazards or ignition risks. "No Smoking" signs shall be displayed.

7) Ventilated area

Ensure that the area is not open or that it is adequately ventilated before breaking into the system or conducting any hot work. A degree of ventilation shall continue during the period that the work is carried out. The ventilation should safely disperse any released refrigerant and preferably expel it externally into the atmosphere.

8) Checks to the refrigeration equipment

Where electrical components are being changed, they shall be fit for the purpose and the correct specification. At all times the manufacturer's maintenance and service guidelines shall be followed. If in doubt consult the manufacturer's technical department for assistance. The following checks shall be applied to installations using flammable refrigerants:

- The charge size is in accordance with the room size within which the refrigerant containing parts are installed.
- The ventilation machinery and outlets are operating adequately and are not obstructed.
- If an indirect refrigerant circuit is being used, the secondary circuit shall be checked for the presence of refrigerant.
- Marking to the equipment continues to be visible and legible. Markings and signs that are illegible shall be corrected.
- Refrigeration pipe or components are installed in a position where they are unlikely to be exposed to any substance which may corrode refrigerant containing components, unless the components are constructed of materials which are inherently resistant to being corroded or are suitably protected against being so corroded.

9) Checks to electrical devices

Repair and maintenance to electrical components shall include initial safety checks and component inspection procedures. If a fault exists that could compromise safety, then no electrical supply shall be connected to the circuit until it is satisfactorily dealt with. If the fault cannot be corrected immediately but it is necessary to continue operation, an adequate temporary solution shall be used. This shall be reported to the owner of the equipment so all parties are advised. Initial safety checks shall include:

- That the capacitors are discharged: this shall be done in a safe manner to avoid possibility of sparking.
- That there no live electrical components and wiring are exposed while charging, recovering or purging the system.
- That there is continuity of earth bonding.

7. REPAIRS TO SEALED COMPONENTS

1) During repairs to sealed components, all electrical supplies shall be disconnected from the equipment being worked upon prior to any removal of sealed covers, etc. If it is absolutely necessary to have an electrical supply to equipment during servicing, then a permanently operating form of leak detection shall be located at the most critical point to warn of a potentially hazardous situation.

2) Particular attention shall be paid to the following to ensure that by working on electrical components, the casing is not altered in such a way that the level of protection is affected. This shall include damage to cables, excessive number of connections, terminals not made to original specification, damage to seals, incorrect fittings of glands, etc. Ensure that the apparatus is mounted securely. Ensure that seals or sealing materials have not degraded such that they no longer serve the purpose of preventing the ingress of flammable atmospheres. Replacement parts shall be in accordance with the manufacturer's specifications.

Note! The use of silicon sealant may inhibit the effectiveness of some types of leak detection equipment. Intrinsically safe components do not have to be isolated prior to working on them.

8. REPAIR TO INTRINSICALLY SAFE COMPONENTS

Do not apply any permanent inductive or capacitance loads to the circuit without ensuring that this will not exceed the permissible voltage and current permitted for the equipment in use. Intrinsically safe components are the only types that can be worked on while live in the presence of a flammable atmosphere. The test apparatus shall be at the correct rating. Replace components only with parts specified by the manufacturer. Other parts may result in the ignition of refrigerant in the atmosphere from a leak.

9. CABLING

Check that the cabling will not be subjected to wear, corrosion, excessive pressure, vibration, sharp edges or any other adverse environmental effects. The check shall also take into account the effects of aging or continual vibration from sources such as compressors or fans.

10. DETECTION OF FLAMMABLE REFRIGERANTS

Under no circumstances shall potential sources of ignition be used in the searching for detection or refrigerant leaks. A halide torch (or any other detector using a naked flame) shall not be used.

11. LEAK DETECTION METHODS

The following leak detection methods are deemed acceptable for systems containing flammable refrigerants. Electronic leak detectors shall be used to detect flammable refrigerants, but the sensitivity may not be adequate, or may need re-calibration. (Detection equipment shall be calibrated in a refrigerant-free area.) Ensure that the detector is not a potential source of ignition and is suitable for the refrigerant used. Leak detection equipment shall be set at a percentage of the LFL of the refrigerant and shall be calibrated to the refrigerant employed and the appropriate percentage of gas (25 % maximum) is confirmed. Leak detection fluids are suitable for use with most refrigerants, but the use of detergents containing chlorine shall be avoided as the chlorine may react with the refrigerant and corrode the copper pipe-work. If a leak is suspected, all naked flames shall be removed/extinguished. If a leakage of refrigerant is found which requires brazing, all of the refrigerant shall be recovered from the system, or isolated (by means of shut off valves) in a part of the system remote from the leak. Oxygen free nitrogen (OFN) shall then be purged through the system before and during the brazing process.

12. REMOVAL AND EVACUATION

When breaking into the refrigerant circuit to make repairs – or for any other purpose – conventional procedures shall be used. However, it is important that the best practice is followed since flammable is a consideration. The following procedure shall be adhered to:

1. Remove refrigerant.
2. Purge the circuit with inert gas.
3. Evacuate.
4. Purge again with inert gas.
5. Open the circuit by cutting or brazing.

The refrigerant charge shall be recovered into the correct recovery cylinders. The system shall be “flushed” with OFN to render the unit safe. This process may need to be repeated several times. Compressed air oxygen shall not be used for this task. Flushing shall be achieved by breaking the vacuum in the system with OFN and continuing to fill until the working pressure is achieved, then venting to atmosphere, and finally pulling down to a vacuum. This process shall be repeated until no refrigerant is within the system. Then the final OFN charge is used, the system shall be vented down to atmospheric pressure to enable work to take place. This operation is absolutely vital if brazing operations on the pipe-work are to take place. Ensure that the outlet for the vacuum pump is not close to any ignition sources and there is ventilation available.

13. CHARGING PROCEDURES

In addition to conventional charging procedures, the following requirements shall be followed.

- Ensure that contamination of different refrigerants does not occur when using charging equipment. Hoses or lines shall be as short as possible to minimize the amount of refrigerant contained in them.
 - Cylinders shall be kept upright.
 - Ensure that the refrigeration system is earthed prior to charging the system with refrigerant.
 - Label the system when charging is complete (if not already).
 - Extreme care shall be taken not to overfill the refrigeration system.
- Prior to recharging the system, it shall be pressure tested with OFN. The system shall be leak tested on completion of charging but prior to commissioning. A follow up leak test shall be carried out prior to leaving the site.

14. DECOMMISSIONING

Before carrying out this procedure, it is essential that the technician is completely familiar with the equipment and all its detail. It is recommended good practice that all refrigerants are recovered safely. Prior to the task being carried out, an oil and refrigerant sample shall be taken in case analysis is required prior to re-use of reclaimed refrigerant. It is essential that electrical power is available before the task is commenced.

1. Become familiar with the equipment and its operation.
2. Isolate system electrically.
3. Before attempting the procedure ensure that:
 - 3.1. Mechanical handling equipment is available, if required, for handling refrigerant cylinders.
 - 3.2. All personal protective equipment is available and being used correctly.
 - 3.3. The recovery process is supervised at all times by a competent person.
 - 3.4. Recovery equipment and cylinders conform to the appropriate standards.
4. Pump down refrigerant system, if possible.
5. If a vacuum is not possible, make a manifold so that refrigerant can be removed from various parts of the system.

6. Make sure that cylinder is situated on the scales before recovery takes place.
7. Start the recovery machine and operate in accordance with manufacturer's instructions.
8. Do not overfill cylinders. (No more than 80 % volume liquid charge).
9. Do not exceed the maximum pressure of the cylinder, even temporarily.
10. When the cylinders have been filled correctly and the process completed, make sure that the cylinders and the equipment are removed from site promptly and all isolation valves on the equipment are closed off.
11. Recovered refrigerant shall not be charged into another refrigeration system unless it has been cleaned and checked.

15. LABELLING

Equipment shall be labelled stating that it has been de-commissioned and emptied of refrigerant. The label shall be dated and signed. Ensure that there are labels on the equipment stating the equipment contains flammable refrigerant.

16. RECOVERY

When removing refrigerant from a system, either for servicing or decommissioning, it is recommended good practice that all refrigerants are removed safely. When transferring refrigerant into cylinders, ensure that only appropriate refrigerant recovery cylinders are employed. Ensure that the correct number of cylinders for holding the total system charge is available. All cylinders to be used are designated for the recovered refrigerant and labelled for that refrigerant (i.e. special cylinders for the recovery of refrigerant). Cylinders shall be complete with pressure relief valve and associated shut-off valves in good working order. Empty recovery cylinders are evacuated and, if possible, cooled before recovery occurs. The recovery equipment shall be in good working order with a set of instructions concerning the equipment that is at hand and shall be suitable for the recovery of flammable refrigerants. In addition, a set of calibrated weighing scales shall be available and in good working order. Hoses shall be complete with leak-free disconnect couplings and in good condition. Before using the recovery machine, check that it is in satisfactory working order, has been properly maintained and that any associated electrical components are sealed to prevent ignition in the event of a refrigerant release. Consult manufacturer if in doubt. The recovered refrigerant shall be returned to the refrigerant supplier in the correct recovery cylinder, and the relevant Waste Transfer Note arranged. Do not mix refrigerants in recovery units and especially not in cylinders. If compressors or compressor oils are to be removed, ensure that they have been evacuated to an acceptable level to make certain that flammable refrigerant does not remain within the lubricant. The evacuation process shall be carried out prior to returning the compressor to the suppliers. Only electric heating to the compressor body shall be employed to accelerate this process. When oil is drained from a system, it shall be carried out safely.

TECHNICAL INFORMATION

Temperatures

Room temperature: 18 – 35 °C (cooling)

Measurements

Width: 445 mm

Height: 720 mm

Depth: 375 mm



TYPE PLATE

PORTABLE AIR CONDITIONER	
Model	ALT-PAC3200C
Model	Cooling
Capacity	3200 W
Input Power	1200 W
Current	5.3 A
Rated Power	1350 W
Rated Current	7.0 A
Power supply	220-240V~/50Hz
Airflow Volume	300 m³/h
Noise (sound power)	65 dB
Refrigerant/Charge/GWP	R290/ 0.235kg/ 3
CO ₂ equivalent	0.000705 tonnes
Ingress Protection	IPX0
Suction Pressure	1.2 MPa
Charge Pressure	2.3 MPa
Maximum allowable pressure	7 MPa
Net weight	31 kg
Contains fluorinated greenhouse gases	
Importer: Dahl Sverige AB Box 67, 177 22 Järfälla, Sverige	

ENERGY CLASS

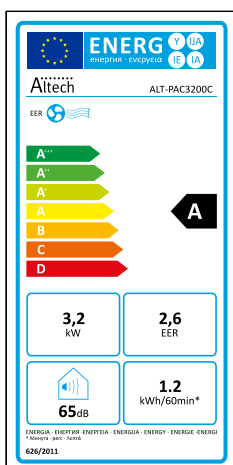

UNIT DESCRIPTION

1. Louver
2. Control panel
3. Handle (both sides)
4. Castors
5. Power cable
6. Intake grille
7. Air outlet grille
8. Intake grille
9. Condenser drain

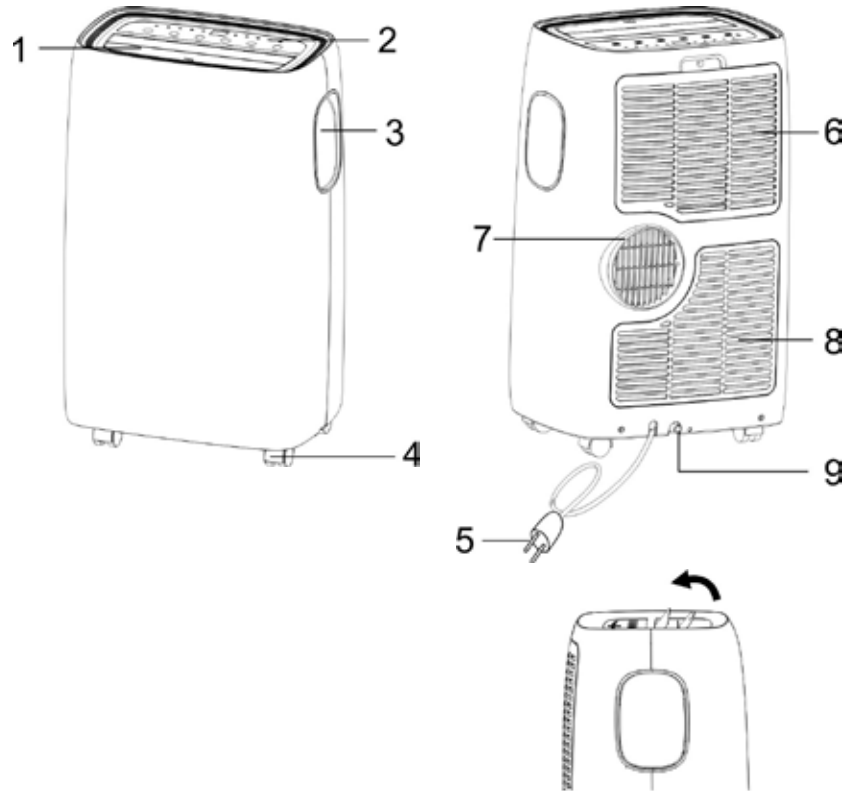

* Open the louver before using the unit

ACCESSORIES INCLUDED



1 set of Exhaust hose, hose inlet and hose outlet



1 set Window slider kit



1 Remote control with battery

Note: all the illustrations in this manual are for explanatory purposes only. Your AC may be slightly different.

INSTALLATION INSTRUCTIONS



WARNING!

- If the supply cord is damaged, it must be replaced by the manufacturer, its service agent or similarly qualified person in order to avoid a hazard.
- The appliance shall be installed in accordance with national wiring regulations.
- The appliance shall not be installed in the laundry.
- Make sure the plug is plugged firm and completely into the outlet. It can result in the risk of electric shock or fire.
- Do not plug other appliances into the same outlet, it can result in the risk of electric shock.
- Do not disassemble or modify the appliance or the power cord, it can result in the risk of electric shock or fire. All other services should be referred to a qualified technician.
- Do not place the power cord or appliance near a heater, radiator, or other heat sources. It can result in the risk of electric shock or fire.
- This unit is equipped with a cord that has an earthed wire connected to an earthed pin or grounding tab. The plug must be plugged into a socket that is properly installed and earthed. Do not under any circumstances cut or remove earthed pin or grounding tab from this plug.
- The unit should be used or store in such a way that it is protected from moisture e.g. condensation, splashed water, etc. Unplug unit immediately if this occurs.
- Utilize two or more people to lift and install the unit.
- Always grasp the plug when plugging in or unplugging the appliance. Never unplug by pulling on the cord. It can result in the risk of electrical shock and damage.
- Install the appliance on a sturdy, level floor capable of supporting up to 50 kg. Installation on a weak or unlevel floor can result in the risk for property damage and personal injury.



WARNING!

Before plugging in the appliance into the mains socket, check below. Failure to follow these important safety instructions absolves the manufacturer of all liability.

- The mains power supply corresponds to the value indicated on the type plate on the back of the appliance.
- The power socket and electrical circuit are adequate for the appliance.
- The mains socket matches the plug. If this is not the case, have the plug replaced.
- The mains socket is adequately earthed.

POSITIONING OF THE UNIT

- The AC should be placed on a firm foundation to minimize noise and vibration. For safe and secure positioning, place the AC on a smooth, level floor strong enough to support the AC.
- The AC has casters to aid placement, but it should only be rolled on smooth, flat surfaces. Use caution when rolling on carpeted surfaces. Use caution and protect wood floors when rolling the AC over it. Do not attempt to roll the AC over objects.
- The AC must be placed within reach of a properly rated grounded socket.
- Never place any obstacles around the air inlet or outlet of the AC.
- Allow at least 45 cm of space away from the wall for efficient air conditioning.
- The hose can be extended, but make sure that the hose does not have any sharp bends or sags.

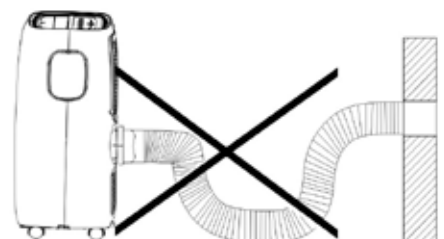
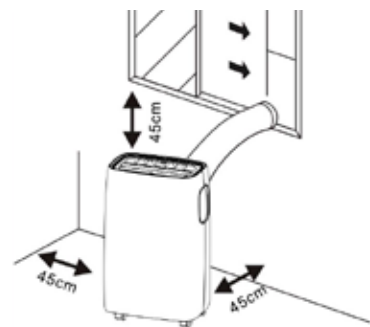

INSTALLATION

Follow these steps to install the AC:

1. Extend either side of the hose (Fig 1) and screw the hose to the inlet (Fig 2).
2. Extend the other side of the hose and screw it to the hose outlet (Fig 3).
3. Install the hose inlet into the unit by sliding on and lock (Fig 4).
4. Affix the hose outlet into the window slider kit and seal. (Fig 5 and 6).
5. Your window slider kit has been designed to fit most standard vertical and horizontal window applications. The window slider kit can be fastened with screws.
 - 5.1. If the window opening is less than the minimum length of the window slider kit, cut the end short enough to fit in the window opening. Never cut out the hole in the window slider kit (Fig 7).

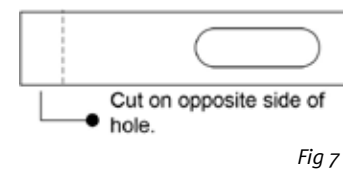
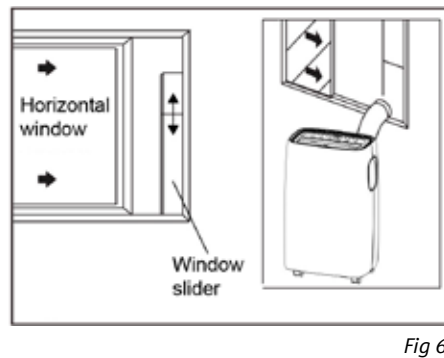
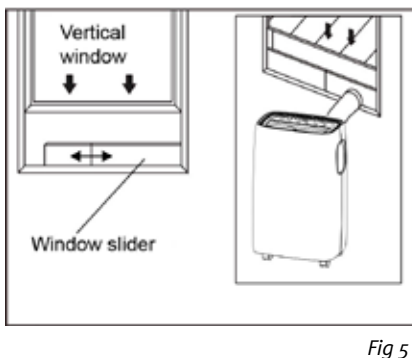
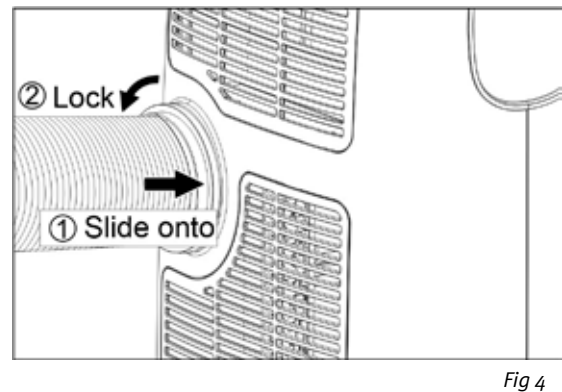
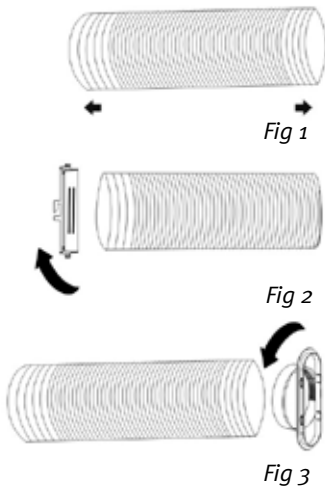

INSTALLATION OF WINDOW SLIDER KIT

The window slider kit consists of the following parts:

- A) Panel
- B) Panel with one hole
- C) Panel without hole (not supplied with all models)
- D) Screw to lock window kit in place

INSTALLATION:

1. Slide Panel B and C into Panel A.
2. Size to window width. When sizing the window width, be sure that the window kit assembly is free from gaps and/or air pockets.
3. Lock the screw into the holes that correspond with the window width, ensuring that there are no gaps or air pockets in the window kit assembly after installation.

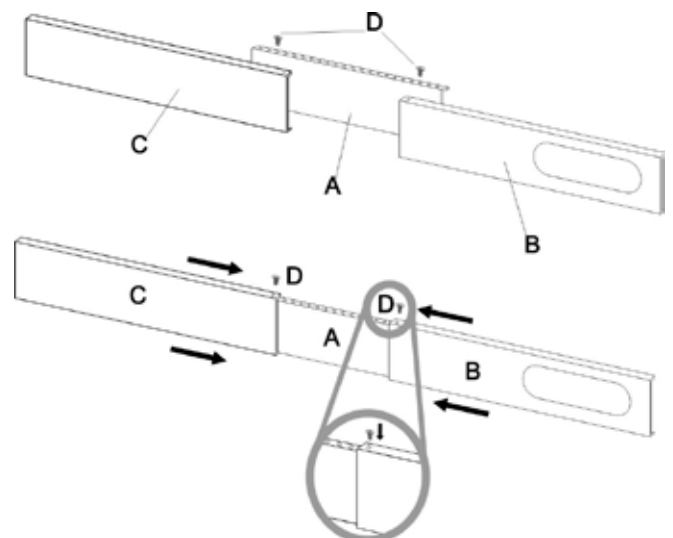

OPERATING INSTRUCTIONS

IMPORTANT BEFORE USING THE AC

The following information is important to read before using the Altech Portable AC.



CAUTION!

- Close the windows and doors in the room to be air conditioned (*Fig 21*). When installing the AC semi-permanently, you should leave a door slightly open (as little as 1 cm) to guarantee correct ventilation.
- Protect the room from direct exposure to the sun by partially closing curtains and/or blinds to make the AC much more economical to run (*Fig 22*).
- Never rest objects of any kind on the AC.
- Do not obstruct the air intake and outlet (*Fig 23*).
- Leave the grilles free.
- Make sure there are no heat sources in the room.
- Never use the AC in very damp rooms (laundries for example).
- Never use the AC outdoors.
- Make sure the AC is standing on a level surface. If necessary, place the castor locks under the front wheels.

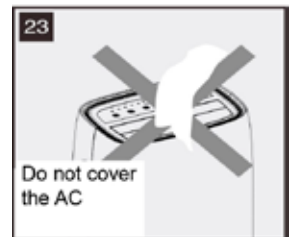
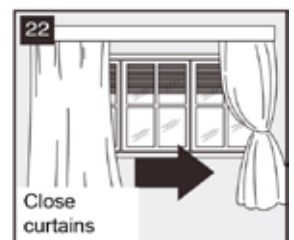
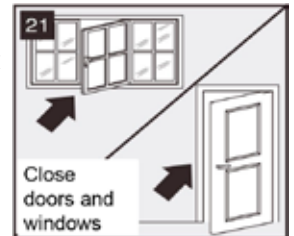

WARNING!

- Children shall not play with the AC.
- If the supply cord is damaged, it must be replaced by the manufacturer, its service agent or similarly qualified person in order to avoid a hazard.
- Do not use the AC for functions other than those described in this instruction manual.
- Make sure the plug is plugged firm and completely into the outlet. It can result in the risk of electric shock or fire.
- Do not plug other appliances into the same outlet, it can result in the risk of electric shock.
- Do not disassemble or modify the appliance or the power cord, it can result in the risk of electric shock or fire. All other services should be referred to a qualified technician.
- Do not place the power cord or appliance near a heater, radiator, or other heat sources. It can result in the risk of electric shock or fire.
- This unit is equipped with a cord that has an earthed wire connected to an earthed pin or grounding tab. The plug must be plugged into a socket that is properly installed and earthed. Do not under any circumstances cut or remove earthed pin or grounding tab from this plug.
- The unit should be used or store in such a way that it is protected from moisture e.g. condensation, splashed water, etc. Unplug unit immediately if this occurs.
- Always transport your appliance in a vertical position and place on a stable, level surface during use. If the unit is transported laying on its side it should be stood up and left unplugged for 6 hours.
- Always use the switch on the control panel or remote control to turn the unit off, and do not start or stop operating by plugging in or unplugging the power cord. It can result in the risk of electric shock.
- Do not touch the buttons on the control panel with your wet and damp fingers.
- Do not use hazardous chemicals to clean or come into contact with the unit. To prevent If the appliance is making unusual sounds or is emitting smoke or an unusual odor, unplug it immediately.
- Utilize two or more people to lift and install the unit.
- Always grasp the plug when plugging in or unplugging the appliance. Never unplug by pulling on the cord. It can result in the risk of electrical shock and damage.

CONTROL PANEL

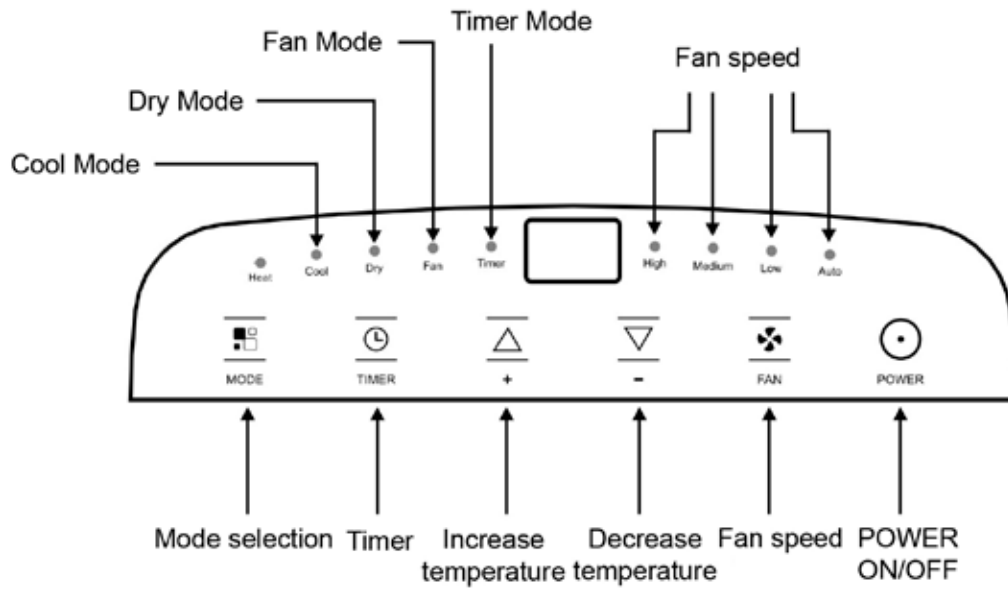



OPERATING AC FROM THE CONTROL PANEL

The control panel is on the top of the AC, it enables you to manage part functions without remote controller, but to fully exploit its potential, you must use the remote controller.

TURNING THE AC ON:

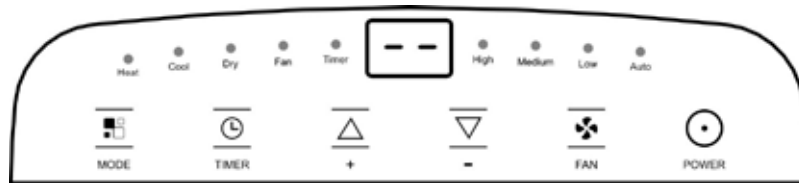
1. Plug into the mains socket. The AC will turn on in standby mode.



2. Turn on the AC by pressing . The last function active when the AC was turned off will appear.
3. Turn off the AC by pressing .
4. Wait a few minutes before unplugging.





Important! Never turn the AC off by unplugging from the mains without following above instructions first. By following the instruction the AC is allowed to perform a cycle of checks to verify operation.

CONTROL PANEL OPERATING INSTRUCTIONS

COOL MODE

Cool mode is used for cooling and dehumidify the room. In this mode the exhaust hose needs to be attached.

To set this mode:



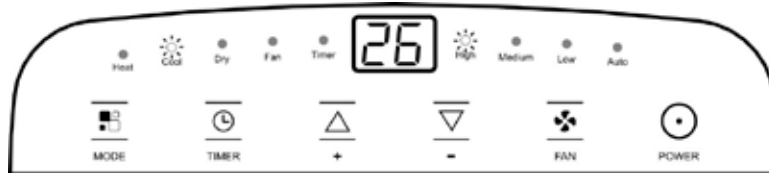

1. Press  a number of times until the *Cool mode* (Cool) indicator is lit.
2. Select the target temperature between 18 °C – 32 °C by pressing  or  until the corresponding value is displayed.
3. Select the required fan speed by pressing . Four speeds are available: High /Medium/ Low / Auto.



The most suitable temperature for the room during the summer varies from 24° to 27 °C. You are recommended, however, not to set a temperature much below the outdoor temperature. The fan speed difference is more noticeable when the AC is under Fan mode but may not be noticeable under *Cool mode*.

FAN MODE

In *Fan mode* the exhaust hose does not need to be attached.

1. Press  a number of times until the *Fan mode* (Fan) indicator is lit.
2. Select the required fan speed by pressing . Four speeds are available: High /Medium/ Low / Auto. The display shows  as high speed,  as medium speed,  as low speed.

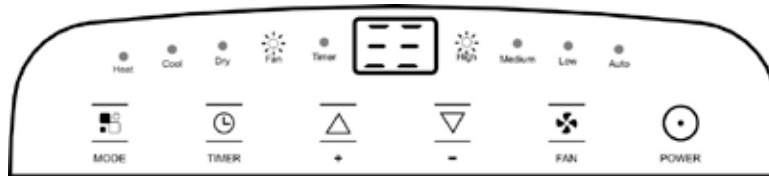

DRY MODE

Dry mode is used for dehumidifying the room. In this mode the exhaust hose needs to be attached.



To set this mode:

1. Press  a number of times until the display shows 'dH'. Note: In this mode, fan speed is selected automatically by the AC and can not be set manually.



TIMER MODE

Timer mode is used for delaying the AC startup or shutdown. This avoids wasting electricity by optimizing operating periods.

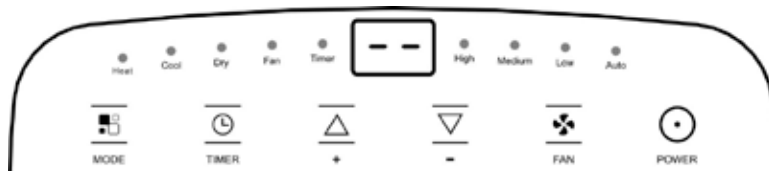

Programming startup

1. Turn on the AC. Choose mode, for example *Cool mode*, 24 °C, high fan speed. Turn off the AC.
2. Press . The *Timer mode* indicator and number of hours on the display starts to flash.
3. Press  or  to set the number of hours delay before the AC startup. The *Timer mode* can be set in intervals of 0.5 hours up to 10 hours, or intervals of 1 hour up to 24 hours.
4. A few seconds after set, the setting is memorized, the *Timer mode* indicator is lit and the display shows that the AC is in standby.





5. To end *Timer mode*: press  again or . The  symbol disappears from the display.

Programming shutdown

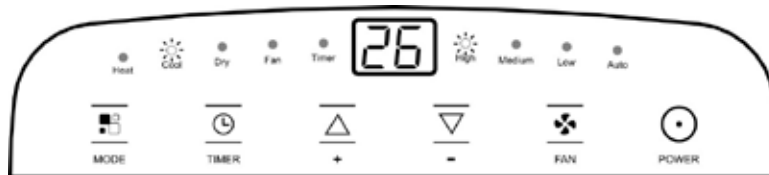

1. When the AC is started press . The *Timer mode* indicator and number of hours on the display starts to flash.
2. Press  or  to set the number of hours delay before the AC shut downs. The *Timer mode* can be set in intervals of 0.5 hours up to 10 hours, or intervals of 1 hour up to 24 hours.
3. A few seconds after set, the setting is memorized, the *Timer mode* indicator is lit and the display shows the current mode. At the end of the set time the unit automatically turns to standby mode.



4. To end *Timer mode*: press  again or . The  symbol disappears from the display.

SELF-DIAGNOSIS

The AC has a self diagnosis system to identify a number of malfunctions. Error messages are shown on the display..

Fault code	Solution
 Low temperature (frost prevention)	The AC is fitted with a frost protection device to avoid excessive formation of ice. The AC starts up again automatically when the defrosting process is completed.
 Probe failure (sensor damaged)	If this is displayed, contact your local authorised service centre.
 Full tank (safety tank full)	Empty the internal safety tank, following the instructions in the "End of season operations" paragraph.

OPERATING INSTRUCTION FOR REMOTE CONTROL

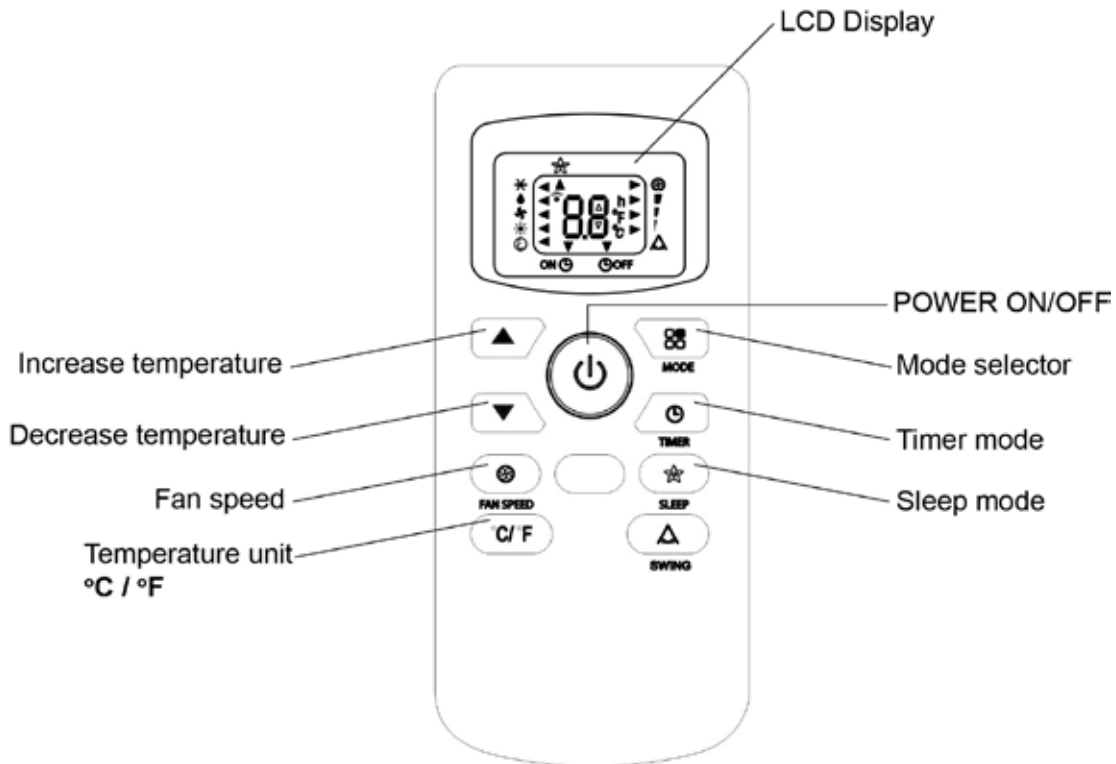

- Point the remote control at the receiver on the AC.
- The remote control must be no more than 7 meters away from the AC (without obstacles between the remote control and the receiver).
- The remote control must be handled with extreme care. Do not drop it or expose it to direct sunlight or sources of heat. If the remote control do not work, try to take out the battery, and put it back.

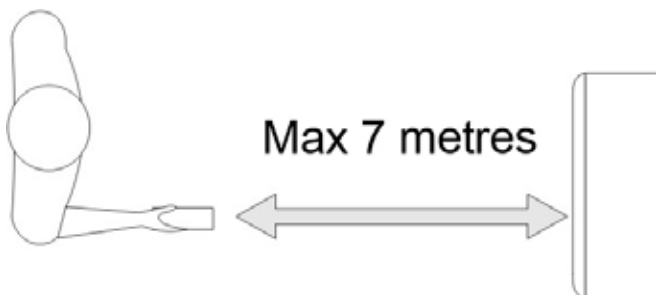

INSERTING OR REPLACING THE BATTERIES

Så här sätter du i eller byter batterier:

1. Remove the cover on the rear of the remote control.
2. Insert two "AAA" 1.5V batteries in the correct position (see instructions inside the battery compartment).
3. Put back the cover-









Note!

- If the remote control unit is replaced or disposed of, the batteries must be removed and discarded in accordance with current legislation as they are harmful to the environment.
- Do not mix old and new batteries. Do not mix alkaline, standard (carbon-zinc) or rechargeable (nickel-cadmium) batteries.
- Do not dispose of batteries in fire. Batteries may explode or leak.
- If the remote control is not be used fora certain length of time, remove the batteries

COOL MODE

Cool mode is used for cooling and dehumidify the room. In this mode the exhaust hose needs to be attached.

Så här ställer du in läget:



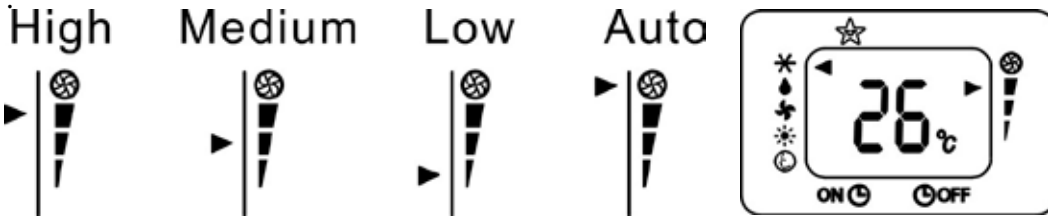

1. Press  a number of times until the  symbol appears next to the  symbol.
2. Select the target temperature between 18 – 32 °C by pressing  or  until the corresponding value is displayed.
3. Select the required fan speed by pressing . Four speeds are available: High /Medium/ Low / Auto.



The most suitable temperature for the room during the summer varies from 24 to 27 °C. You are recommended, however, not to set a temperature much below the outdoor temperature. The fan speed difference is more noticeable when the AC is under Fan mode but may not be noticeable under *Cool mode*.

FAN MODE

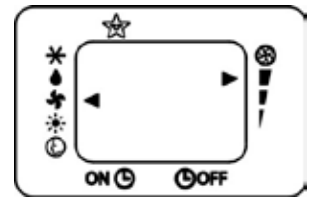

In *Fan mode* the exhaust hose does not need to be attached.

1. Press  a number of times until the  symbol appears next to the  symbol.
2. Select the required fan speed by pressing . Four speeds are available: High /Medium/ Low / Auto.



DRY MODE

Dry mode is used for dehumidifying the room. In this mode the exhaust hose needs to be attached.



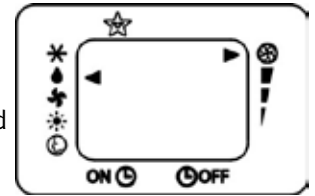

1. Press  a number of times until the  symbol appears next to the  symbol. The display on the AC shows *dH*. Note: In this mode, fan speed is selected automatically by the AC and can not be set manually.



AUTO MODE

Auto mode is used for the AC to automatically choose to operate in *Cool mode* or *Fan mode*.

To set this mode:

1. Press  a number of times until the  symbol appears next to the  symbol. The display shows *dH*.
2. Select the required fan speed by pressing . Four speeds are available: High / Medium / Low / Auto.

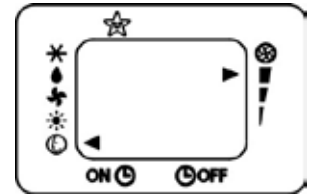

The AC is operating in *Fan mode* when the temperature is under 23 °C and operating in *Cool mode* when the temperature is over 23 °C.

Display on the control panel:



The AC is in Auto mode when the display will be running circulating.

SLEEP MODE

When you choose *Sleep mode*, the screen will reduce the brightness. *Sleep mode* maintains the room at optimum temperature without excessive fluctuations in either temperature or humidity with silent operation. Fan speed is always at Low, while room temperature and humidity vary gradually to ensure the most comfortable. In this mode the exhaust hose needs to be attached.

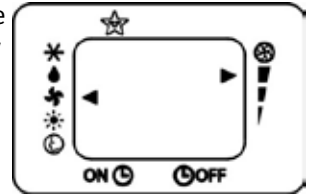

To set this mode:

1. Set the *Cool mode* by following earlier instructions.
2. Press and the symbol appears under the symbol.

When in *Cool mode*, the selected temperature will increase by 1 °C per hour in a 2 hour period. This new temperature is maintained for the next 6 hours. Then the AC turns off.

You can turn *Sleep mode* off at any time by pressing any of the "Sleep", "Mode" or "Fan speed" buttons. *Sleep mode* cannot be set to *Fan-* or *Dehumidifier mode*.

TIMER MODE

Timer mode mode is used for delaying the AC startup or shutdown. This avoids wasting electricity by optimizing operating periods.

Programming startup

1. Turn on the AC. Choose mode, for example *Cool mode*, 24 °C, high fan speed. Turn off the AC.
2. Press twice. The display will show 0.5 – 24 hours and the symbol appears next to the symbol and "h" symbol is flashing.
3. Press or several times until the corresponding time is displayed. Press again. *Timer mode* is activated, the symbol appears next to the symbol and the time is shown on the display.
4. To end *Timer mode*: press again or . The symbol next to the symbol disappears from the display.

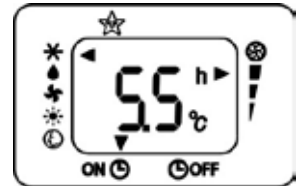

Programming shutdown

1. When the AC is started, press . The display will show 0.5 – 24 hours and the symbol appears next to the symbol and the "h" symbol is flashing.
2. Press or several times until the corresponding time is displayed. Press again. *Timer mode* is activated, the symbol appears next to the symbol and the time is shown on the display.
3. To end *Timer mode*: press again or . The symbol next to the symbol disappears from the display.

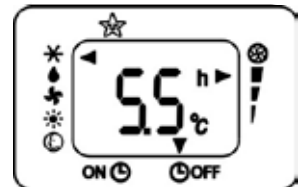

CHANGE THE UNIT OF TEMPERATURE

When the AC is in *Cool mode*, press , to change the unit of temperature between Celsius and Fahrenheit.

For example:

Before change the display looks like *Fig 1*, in *Cool mode*.

After change the display looks like *Fig 2*, in *Cool mode*.

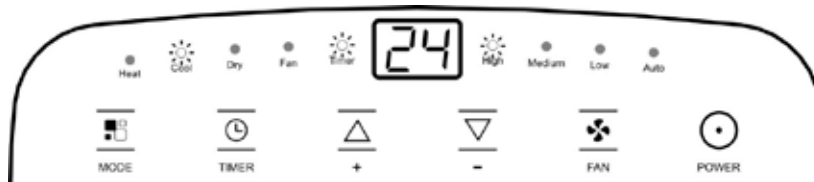

Fig 1

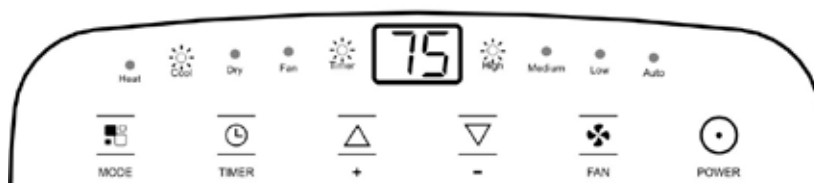



Fig 2

MAINTENANCE INSTRUCTIONS



Before cleaning or maintenance, turn the appliance off by pressing the  button on the control panel or remote control. Wait for a few minutes then unplug from the mains socket.



WARNING!

- Cleaning and user maintenance shall not be made by children without supervision.
- Disconnect the appliance from its power source during service and when replacing parts and cleaning.
- Do not touch the buttons on the control panel with your wet and damp fingers.
- Do not clean the unit with water. Water can enter the unit and damage the insulation, creating a shock hazard. If water enters the unit, unplug it immediately and contact the Customer Service.
- Do not use hazardous chemicals to clean or come into contact with the unit. To prevent damage to the surface finish, use only a soft cloth to clean the appliance. Do not use wax, thinner or a strong detergent. Do not use the unit in the presence of inflammable substance or vapour such as alcohol, insecticides, gasoline, etc

WATER DRAINAGE METHOD

When there is excess water condensation inside the AC, the AC stops running and the display shows **FE** (FULL TANK as mentioned in SELF-DIAGNOSIS). This indicates that the water condensation needs to be drained using the following procedures:

MANUAL DRAINING (Fig 24)

Water may need to be drained in high humidity areas.

1. Unplug the AC from power source.
2. Place a drain pan under the lower drain plug.
3. Remove the lower drain plug.
4. Water will drain out and collect in the drain pan (not supplied with all models).
5. After the water is drained, replace the lower drain plug firmly.
6. Turn on the AC.

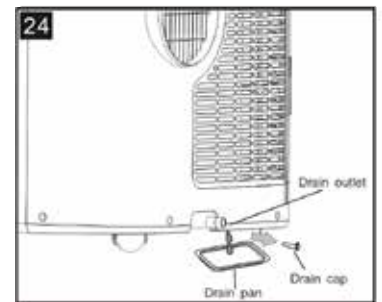

CONTINUOUS DRAINING (Fig 25)

While using the AC in dehumidifier mode, continuous drainage is recommended.

1. Unplug the AC from the power source.
2. Remove the drain plug. While doing this operation some residual water may spill, use a pan to collect the water.
3. Connect the drain hose (1/2" or 12.7 mm, not supplied).
4. The water can be continuously drained through the hose into a floor drain or bucket.
5. Turn on the AC.

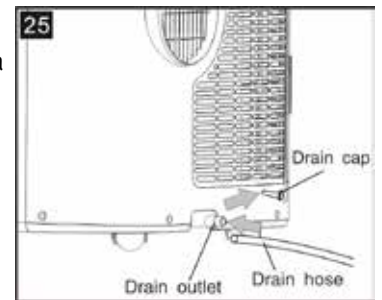

Note! Be sure that the height of and section of the drain hose should not be higher than that of the drain outlet, or the water tank may not be drained (Fig 26 and Fig 27).

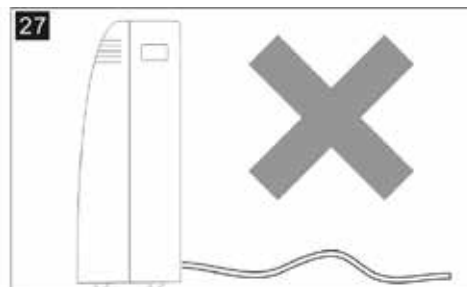
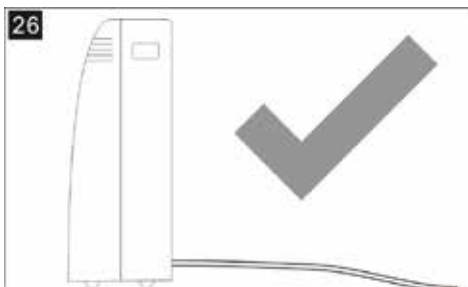

CLEANING AND MAINTENANCE

CLEANING THE CABINET

- Clean the AC with a slightly damp cloth then dry with a dry cloth.
- Never wash the AC with water. It could be dangerous.
- Never use petrol, alcohol or solvents to clean the appliance.
- Never spray insecticide liquids or similar.

CLEANING THE AIR FILTER

To keep the AC working efficiently, the air filter should be cleaned every week of operation. The air filter can take out like below figure.

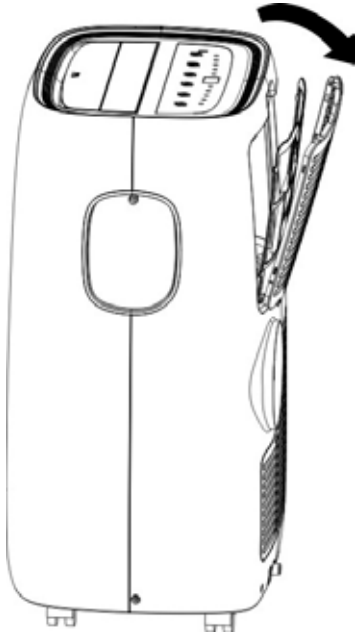

Clean the air filter by following these steps:

1. Vacuum clean the air filter from dust accumulations.
2. If the air filter is very dirty: immerse in warm water, max 40 °C. Rinse the air filter a number of times.
3. Leave the air filter to dry.
4. Attach the air filter to the intake grill on the AC.

START-END OF SEASON MAINTENANCE

CHECK IN THE BEGINNING OF SEASON OPERATIONS

Make sure the power cable and plug are undamaged and the earth system is efficient. Follow the installation instructions precisely.

END OF SEASON OPERATIONS

1. Remove the cap and empty the internal circuit completely of water (*Fig 32*).
2. Run off all water left into a basin.
3. When all the water has been drained, put the cap back in place.
4. Take out the air filter (described in earlier instruction).
5. Clean the air filter and let it dry thoroughly.
6. Put the air filter back.

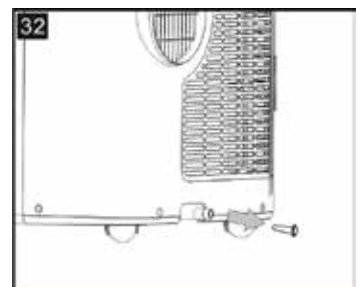

TROUBLESHOOTING

Problem	Cause	Solution
The appliance does not come on	<ul style="list-style-type: none"> • There is no current • It is not plugged into the mains • The internal safety device has tripped 	<ul style="list-style-type: none"> • Wait • Plug into the mains • Wait 30 minutes, if the problem persists, contact your service center
The appliance works for a short time only	<ul style="list-style-type: none"> • Here are bends in the air exhaust hose • Something is preventing the air from being discharged 	<ul style="list-style-type: none"> • Position the air exhaust hose correctly, keeping it as short and free of curves as possible to avoid bottle-necks • Check and remove any obstacles obstructing air discharge
The appliance works, but does not cool the room	<ul style="list-style-type: none"> • Windows, doors and/or curtains open 	<ul style="list-style-type: none"> • Close doors, windows and curtains, bearing in mind the "tips for correct use" given above
	<ul style="list-style-type: none"> • There are heat sources in the room (oven, hairdryer, etc)) 	<ul style="list-style-type: none"> • Eliminate the heat sources
	<ul style="list-style-type: none"> • The air exhaust hose is detached from the AC 	<ul style="list-style-type: none"> • Fit the air exhaust hose in the housing at the back of the AC
	<ul style="list-style-type: none"> • The technical specification of the AC is not adequate for the room in which it is located 	
During operation, there is an unpleasant smell in the room	<ul style="list-style-type: none"> • Air filter clogged 	<ul style="list-style-type: none"> • Clean the filter as described under MAINTENANCE INSTRUCTIONS
The appliance does not operate for about three minutes after restarting it	<ul style="list-style-type: none"> • The internal compressor safety device prevents the AC from being restarted until three minutes have elapsed since it was last turned off 	<ul style="list-style-type: none"> • Wait. This delay is part of normal operation
The following message appears on the display: Lt/PF/Ffc	<ul style="list-style-type: none"> • The AC has a self diagnosis system to identify a number of malfunctions 	<ul style="list-style-type: none"> • See the SELF-DIAGNOSIS Chapter

RECYCLING

Recycle the materials with the symbol . Put the packaging in applicable containers to recycle it. Help protect the environment and human health and to recycle waste of electrical and electronic appliances.



Important information for correct disposal of the product in accordance with EC Directive 2012/19/EU.

At the end of its working life, the product must not be disposed of as urban waste. It must be taken to a special local authority differentiated waste collection center or to a dealer providing this service.

Disposing of a household appliance separately avoids possible negative consequences for the environment and health deriving from inappropriate disposal and enables the constituent materials to be recovered to obtain significant savings in energy and resources. As a reminder of the need to dispose of household appliances separately, the product is marked with a crossed-out wheeled dustbin

Innehållsförteckning

Säkerhetsanvisningar	25
Tekniska Specifikationer	31
Märkskylt	31
Energiklass.....	31
Produktbeskrivning	32
Medföljande tillbehör.....	32
Installationsanvisning	33
Placering	33
Installation	34
Installation av fönsterkit med glidskena.....	34
Användarinstruktion.....	35
Viktigt före användning	35
Kontrollpanel.....	36
Styra AC:n med kontrollpanelen	36
Sätta på AC:n.....	36
Bruksanvisning för kontrollpanelen	37
Kylningsläge	37
Fläktläge	37
Avfuktningläge.....	37
Timerläge.....	37
Självd diagnos.....	38
Bruksanvisning för fjärrkontrollen.....	39
Sätta i eller byta batterier	39
Kylningsläge	40
Fläktläge	40
Avfuktningläge.....	40
Autoläge	40
Sovläge.....	41
Timerläge.....	41
Byta temperaturskala	41
Skötselinstruktion	42
Tömning av kondensvatten	42
Manuell tömning.....	42
Kontinuerlig tömning	42
Rengöring och underhåll	43
Rengöra höljet	43
Rengöra luftfiltret	43
Åtgärder i början och slutet av säsongen	43
Kontroller i början av säsongen	43
Åtgärder i slutet av säsongen	43
Felsökning	44
Återvinning.....	44
Anteckningar	45

Läs bruksanvisningen noga innan du använder Altech Portabel AC (även kallad portabel AC eller endast AC i denna anvisning). Vänd dig till en fackman med eventuella frågor.

SÄKERHETSANVISNINGAR



VARNING!

Systemet innehåller köldmedium under mycket högt tryck. Service av systemet får endast utföras av behörig person.



VARNING!

Enligt EN-standard:

- Barn från 8 års ålder och personer med nedsatt fysisk, sensorisk eller mental förmåga eller bristande erfarenhet och kunskap får endast använda AC:n under överinseende eller efter att de har fått instruktion om hur AC:n används på ett säkert sätt och har förstått vilka risker användandet kan innebära.
- AC:n är ingen leksak för barn.
- Rengöring och underhåll får inte utföras av barn utan överinseende.
- Om nätsladden är skadad måste den bytas ut av tillverkaren, tillverkarens servicecenter eller behörig tekniker för att undvika fara.

Enligt IEC-standard:

- Denna AC är inte avsett att användas av barn och av personer med nedsatt fysisk, sensorisk, mental förmåga, eller som saknar erfarenhet och kunskap annat än under överinseende av eller efter instruktion om hur AC:n används från en person som ansvarar för deras säkerhet.
- Barn ska hållas under uppsikt så att de inte leker med AC:n.
- Om nätsladden är skadad måste den bytas ut av tillverkaren, tillverkarens servicecenter eller behörig tekniker för att undvika fara.
- Koppla bort AC:n från nätström under service, vid byte av delar och under rengöring.
- AC:n ska installeras i enlighet med nationella regler för ledningsdragning.
- AC:n får inte installeras i tvättutrymmen.
- Obs! Kontrollera på märkskylten vilket köldmedium som ska användas i AC:n.
- Specifik information avseende AC med köldmedium:
R410A, R134a, R290 är ett köldmedium som uppfyller europeiska miljöstandarder, men vi rekommenderar ändå att AC:ns köldmediekrets inte punkteras. När AC:n är uttjänt ska det transporteras till en återvinningscentral.
- Detta hermetiskt slutna system innehåller fluorerade växthusgaser.
- MILJÖINFORMATION: Denna produkt innehåller fluorerade växthusgaser som omfattas av Kyotoprotokollet.
- Underhåll och bortskaffande får endast utföras av behörig personal. (För närmare information om köldmediet, se baksidan.)
- GWP-faktor (faktor för global uppvärmningspotential): R410A: 2088, R134a: 1430, R290: 3.
- Använd inte denna AC för andra funktioner än de som beskrivs i denna bruksanvisning.
- Om nätsladden blir sliten eller skadas får den endast ersättas med en originalsladd av en behörig servicetekniker.
- Se till att kontakten sitter i ordentligt i uttaget. Annars finns det risk för elstöt eller brand.
- Anslut inte andra apparater till samma uttag. Det kan medföra risk för elstötar.
- Demontera inte AC:n eller nätsladden. Det kan medföra risk för elstötar. All övrig service ska utföras av behörig tekniker.
- Se till att nätsladden inte är i närheten av ett element eller annan värmekälla. Det kan medföra risk för elstöt eller brand.
- Denna produkt har en sladd med jordledning ansluten till ett jordningsstift eller en jordningsklämma. Kontakten måste anslutas till ett uttag som är korrekt installerat och jordat. Ta aldrig bort jordningsstiftet eller jordningsklämman från kontakten.
- AC:n ska användas och förvaras i skydd för fukt, t ex kondens och vattenstänk. Dra omedelbart ur kontakten till AC:n om den utsätts för fukt.
- Transportera alltid AC:n i vertikalläge och ställ det på en stabil och plan yta under användning. Om den transporteras liggande på sidan ska den stå upprätt i 6 timmar innan stickkontakten ansluts till ett eluttag.
- Använd alltid strömbrytaren på kontrollpanelen eller fjärrkontrollen för att slå av AC:n. Starta och stoppa inte driften genom att sätta i eller dra ur nätkontakten. Det kan medföra risk för elstöt.
- Rör inte vid knapparna på kontrollpanelen med blöta eller fuktiga fingrar.
- Låt inte starka kemikalier komma i kontakt med AC:n och använd inte sådana för rengöring av AC:n. Använd en mjuk trasa vid rengöringen för att undvika skador på ytan. Använd inte vax, förtunning eller starka rengöringsmedel. Använd inte AC:n i närvaro av brandfarliga ämnen eller ångor, t ex alkohol, bekämpningsmedel och bensin.
- Om AC:n låter konstigt eller ryker eller luktar illa, dra genast ur kontakten.
- Rengör inte AC:n med vatten. Det kan komma in vatten som skadar isoleringen så att risk för elstötar uppstår. Om det kommer in vatten i AC:n, dra genast ur kontakten och kontakta kundtjänst.
- Minst två personer behövs för att lyfta och installera AC:n.
- Håll alltid i kontakten när du ska sätta i eller dra ur sladden. Dra aldrig i själva sladden. Det kan medföra risk för elstöt

och skada på AC:n.

- Installera AC:n på ett stadigt och plant golv som klarar upp till 50 kg. Om AC:n installeras på ett svagt eller ojämnt golv finns det risk för både sak- och personskador.



VARNING!

Kontrollera att följande gäller innan AC:n ansluts till nätuttaget. Om dessa viktiga säkerhetsanvisningar inte följs från-säger sig tillverkaren allt ansvar.

- Nätströmmen motsvarar det värde som anges på märkskylten på baksidan av AC:n.
- Väggtutttaget och strömkretsen är lämpliga för AC:n.
- Nätuttaget passar kontakten. Byt i annat fall kontakten.
- Nätuttaget är korrekt jordat.



VARNING!

Viktigt gällande jordningsmetoden

Altech Portabel AC har en fabriksmonterad nätsladd med en jordad trestiftkontakt som ska anslutas till ett jordat vägguttag som uppfyller den nationella ellagstiftningen och övriga tillämpliga nationella lagar och förordningar. Om det inte finns ett lämpligt jordat vägguttag är kunden skyldig att byta det befintliga uttaget på ett sätt som följer den nationella ellagstiftningen och övriga tillämpliga nationella lagar och förordningar. Jordningsstiftet får aldrig kapas eller tas bort. Använd aldrig sladden, kontakten eller själva AC:n vid tecken på skada. Använd aldrig AC:n med förlängningsladd annat än om denna har kontrollerats och testats av behörig elektriker. Felaktig anslutning av den jordade kontakten kan medföra risk för brand, elstöt och/eller risk för att personer som använder AC:n skadas. Vänd dig till behörig servicetekniker om du är osäker på om AC:n är korrekt jordad.



VARNING!

Viktigt gällande AC med R290/R32 som köldmedium

- Läs alla varningar noga.
- Använd aldrig några andra verktyg än de som tillverkaren rekommenderar när du frostar av och rengör AC:n.
- AC:n ska placeras på avstånd från antändningskällor (t ex öppna lågor, gas- eller elapparater som är i drift).
- Punktera och/eller bränn inte.
- Gaser som används som köldmedier kan vara luktfria.
- AC:n ska installeras, användas och förvaras i ett rum med en golvyta som är större än 13 m².
- Denna AC innehåller ett visst antal gram (se märkskylten på AC:ns baksida) av köldmediet R290.
- R290/R32-gas är ett köldmedium som följer de europeiska miljödirektiven. Punktera inte någon del av köldmediekretsen.
- Om AC:n installeras, används eller förvaras i ett oventilerat utrymme ska rummet arrangeras så att köldmedium inte ansamlas vid läckage eftersom detta utgör en brandfara eller explosionsrisk genom att köldmediet kan antändas på grund av element, spisar eller andra antändningskällor.
- AC:n ska förvaras på ett sätt som minimerar risken för att mekaniska fel uppstår.
- Reparationer och service får endast utföras enligt tillverkarens rekommendationer.
- Underhåll och reparationer som kräver assistans från annan behörig personal ska utföras under överinseende av en person som är van vid att hantera brandfarliga köldmedier.
- Använd inga andra medel för att påskynda avfrostningen eller rengöringen än de som tillverkaren rekommenderar.
- AC:n ska förvaras i ett rum utan aktiva antändningskällor (t ex öppna lågor, gasdrivna produkter eller element som är i drift).
- Följ nationella regler för gaser.
- Se till att ventilationsöppningar inte blockeras.
- AC:n ska förvaras på ett sätt som inte innebär risk för mekanisk skada.
- AC:n ska förvaras i ett välventilerat utrymme med minst samma volym som den som gäller för användning.
- Personer som arbetar med eller öppnar en köldmediekrets ska ha ett giltigt certifikat från ett branschgodkänt organ som visar att de har kompetens för att hantera köldmedier på ett säkert sätt i enlighet med branschgodkända utvärderingskriterier.



1. TRANSPORT AV UTRUSTNING SOM INNEHÅLLER BRANDFARLIGA KÖLDMEDIER

Efterlevnad av transportregler.

2. MÄRKNING AV UTRUSTNING MED HJÄLP AV SYMBOLER

Efterlevnad av nationella regler.

3. BORTSKAFFANDE AV UTRUSTNING SOM INNEHÅLLER BRANDFARLIGA KÖLDMEDIER

Efterlevnad av nationella regler.

4. FÖRVARING AV UTRUSTNING/AC:N

Utrustningen ska förvaras i enlighet med tillverkarens anvisningar.

5. FÖRVARING AV FÖRPACKAD (OSÅLD) UTRUSTNING

Skydd av förpackad utrustning vid förvaring ska arrangeras så att mekanisk skada på utrustningen inne i förpackningen inte leder till att köldmediet läcker ut. Hur många enheter av utrustningen som får förvaras tillsammans beror på nationella regler.

6. INFORMATION OM SERVICE

1) Kontroll av utrymmet

Innan arbete påbörjas på system som innehåller brandfarliga köldmedier måste säkerhetskontroller göras av att risken för antändning är så liten som möjligt. Vid reparation av kylsystemet ska följande försiktighetsåtgärder vidtas innan arbete utförs på systemet.

2) Arbetsmetod

Arbetet ska följa en kontrollerad metod för att minimera risken för att brandfarlig gas eller ånga finns närvarande medan arbetet utförs.

3) Allmänt om lokalen där arbetet utförs

All underhållspersonal och andra som arbetar i lokalen ska informeras om typen av arbete som utförs. Arbete i trånga utrymmen ska undvikas. Arbetsområdet ska avgränsas. Se till att förhållandena i arbetsområdet har säkrats genom att brandfarligt material har avlägsnats.

4) Kontroll av närvaro av köldmedium

Arbetsutrymmet ska kontrolleras med lämplig detektor för köldmediet före och under arbetet, så att teknikern vet säkert ifall potentiellt brandfarliga gaser har läckt ut. Se till att den utrustning som används för att upptäcka läckor är lämplig att använda för brandfarliga köldmedier, dvs. inte avger gnistor, är förseglad på lämpligt sätt eller har en egensäker konstruktion.

5) Ha brandsläckare till hands

Om varmarbete utförs på kylutrustning eller tillhörande delar ska lämplig brandsläckningsutrustning finnas till hands. Ha en pulver- eller koldioxidsläckare i närheten av laddningsområdet.

6) Inga antändningskällor

Den som utför arbete på ett kylsystem som medför exponering av ledningar som innehåller eller har innehållit brandfarligt köldmedium får inte använda antändningskällor på ett sätt som innebär risk för brand eller explosion. Alla tänkbara antändningskällor, inklusive tända cigaretter, ska hållas på tillräckligt avstånd från den plats där installation, reparation, bortforsling eller kassering sker som kan leda till att brandfarligt köldmedium läcker ut. Innan arbetet utförs ska området runt utrustningen kontrolleras så att där säkert inte finns några brand- eller antändningrisker. Skyltar med "Rökning förbjuden" ska sättas upp.

7) Ventilerat utrymme

Se till att placera AC:n utomhus eller i ett välventilerat utrymme innan AC:n öppnas eller något varmarbete utförs på den. Utrymmet ska ventileras tillräckligt även medan arbetet utförs. Ventilationen ska ge en säker spridning av frisläppt köldmedium och helst leda till ett utlopp utomhus.

8) Kontroll av kylutrustning

Om elektriska komponenter byts ska de nya komponenterna vara lämpliga för ändamålet och uppfylla specifikationerna. Tillverkarens riktlinjer för underhåll och service ska alltid följas. Om du är osäker, vänd dig till tillverkarens tekniska avdelning.

Följande kontroller ska göras av AC som innehåller brandfarliga köldmedier:

- Laddningsvolymen ska vara anpassad för storleken på rummet där delarna som innehåller köldmedium är installerade.
- Ventilationsmaskineriet och ventilationsöppningarna ska fungera korrekt och inte vara blockerade.
- Om en krets för indirekt kylning används ska den sekundära kretsen kontrolleras för närvaro av köldmedium.
- Märkningen på AC:n ska fortsatt vara synlig och läslig. Märkningar och symboler som är oläsliga ska korrigeras.
- Rör och komponenter i AC:n som ska innehålla köldmedium ska installeras i lägen där de inte riskerar att utsättas för korroderande ämnen, förutom om komponenterna består av material som är korrosionsbeständiga eller skyddade mot korrosion.

g) Kontroll av elektriska komponenter

Reparation och underhåll av elektriska komponenter ska innefatta inledande säkerhetskontroll och inspektion av komponenterna. Vid fel som kan innebära en säkerhetsrisk ska ingen ström anslutas till kretsen förrän felet är åtgärdat på ett tillfredsställande sätt. Om felet inte går att laga omedelbart men arbetet måste fortsätta ska en lämplig tillfällig lösning användas. Detta ska rapporteras till ägaren av utrustningen så att alla parter är medvetna om läget.

Den inledande säkerhetskontrollen ska innefatta kontroll av att:

- Kondensatorerna är urladdade: detta ska göras på ett säkert sätt för att undvika gnistbildning.
- Elektriska komponenter eller ledningar inte exponeras vid laddning, återvinning av köldmedium eller rengöring av systemet.
- Kontinuerlig jordning föreligger.

7. REPARATION AV FÖRSEGLADE KOMPONENTER

1) Under reparation av förseglade komponenter ska all strömförsörjning kopplas bort från utrustningen som arbete utförs på innan tätande lock och liknande tas bort. Om det är absolut nödvändigt att ha strömförsörjning till utrustningen under service ska en permanent typ av läckagedetektion finnas vid den mest kritiska punkten för att varna för eventuella risksituationer.

2) Arbetet med elektriska komponenter får inte påverka AC:ns hölje på ett sätt som medför risk. Därför är det särskilt viktigt att vara uppmärksam på följande:

Skada på kablar, för många kopplingar, terminaler som inte uppfyller den ursprungliga specifikationen, skada på tätningar eller felaktig montering av packningsringar.

AC:n måste vara säkert monterad.

Tätningar och tätningsmaterial får inte ha försämrats så att de inte längre förhindrar att brandfarlig atmosfär tränger in. Reservdelar ska följa tillverkarens specifikationer.

Obs! Användning av silikontätning kan göra vissa typer av läckagedetektion mindre effektiva. Egensäkra komponenter behöver inte isoleras innan arbete utförs på dem.

8. REPARATION AV EGENSÄKRA KOMPONENTER

Lägg inte på permanent induktans- eller kapacitansbelastning på kretsen utan att först se till att belastningen inte överstiger den tillåtna spänningen och strömstyrkan för AC:n. I närvaro av brandfarlig atmosfär får arbete endast utföras på egensäkra komponenter. Testanordningen ska ha korrekta märkvärden.

Ersätt alltid komponenter som behöver bytas med de reservdelar tillverkaren anger. Andra delar kan leda till antändning av köldmedium som har läckt ut.

9. KABLAR

Kontrollera att kablarna inte utsätts för nötning, korrosion, alltför stort tryck, vibration, vassa kanter eller annan yttre påverkan som kan skada dem. Kontrollen ska även ta hänsyn till åldrande och kontinuerlig vibration från källor som kompressorer eller fläktar.

10. DETEKTION AV BRANDFARLIGA KÖLDMEDIER

Potentiella antändningskällor får under inga omständigheter användas för att söka efter eller detektera läckage av köldmedium. Läcksokningslampa (eller annan detektor med öppen låga) får aldrig användas.

11. METODER FÖR ATT UPPTÄCKA LÄCKAGE

Följande metoder för att upptäcka läckage får användas för system som innehåller brandfarliga köldmedier. Elektroniska läckagedetektorer kan användas för att upptäcka brandfarliga köldmedier, men känsligheten kan vara otillräcklig, eller så kan de behöva kalibreras om. (Detektionsutrustning ska kalibreras i ett utrymme där det inte finns något köldmedium.) Se till att detektorn inte är en potentiell antändningskälla och att den är lämplig för det köldmedium som används. Utrustning för läckagedetektion ska ställas in på en procentandel av köldmediets undre brännbarhetsgräns (LFL) och ska kalibreras så att det köldmedium som används upptäcks vid lämplig koncentration (högst 25 %). Läckagedetektionssvåtskor kan användas för de flesta köldmedier, men klorinnehållande rengöringsmedel ska undvikas eftersom klor kan reagera med köldmediet och korrodera kopparrören. Vid misstanke om läckage ska alla öppna lågor avlägsnas eller släckas. Om ett läckage upptäcks som kräver hårdlödning ska allt köldmedium tömmas ur systemet eller isoleras (med avstängningsventiler) i en del av systemet som finns långt från läckan. Därefter ska systemet sköljas med syrefritt kväve (OFN) både före och under lödningsarbetet.

12. AVLÄGSNANDE OCH EVAKUERING

Konventionella metoder kan användas när köldmediekretsen behöver brytas för reparationer – eller för andra ändamål – men det är viktigt att följa bästa praxis på grund av brandfaran. Följande steg ska följas:

1. Avlägsna köldmediet.
2. Skölj kretsen med inert gas.
3. Evakuera.
4. Skölj en gång till med inert gas.
5. Öppna kretsen med skär- eller lödverktyg.

Köldmediet ska evakueras till lämpliga tuber för återanvändning. Systemet ska sköljas med syrefritt kväve (OFN) för att det ska vara säkert att arbeta med. Detta steg behöver upprepas flera gånger. Tryckluft eller syrgas under tryck ska inte användas för denna arbetsuppgift. Sköljningen görs genom att vakuomet i systemet bryts med OFN, som fylls på tills arbetstrycket nås. Därefter ventileras OFN ut till omgivningen och slutligen skapas vakuum på nytt. Denna process ska upprepas tills inget köldmedium finns kvar i systemet. När den sista OFN-fyllningen görs ska systemet ventileras ner till atmosfärstryck för att arbetet ska kunna utföras. Detta är absolut nödvändigt om rör i AC:n ska hårdlödning. Se till att vakuumpumpens utlopp inte finns nära en antändningskälla och att det finns ventilation.

13. LADDNINGSMETODER

Konventionella laddningsmetoder ska användas med tillägg av följande krav:

- Se till att köldmediet som laddas inte blandas med rester av andra köldmedier när laddningsutrustningen används.
- Slangar och ledningar ska vara så korta som möjligt för att rymma så lite köldmedium som möjligt.
- Tuber ska hållas stående.
- Se till att kylsystemet är jordat innan det laddas med köldmedium.
- Märk systemet när laddningen är klar (om det inte redan är märkt).
- Det är mycket viktigt att inte överfylla kylsystemet med köldmedium.

Före omladdning av systemet ska det trycktestas med syrefritt kväve (OFN). När laddningen är klar ska systemet läckage-testas innan det tas i drift. Ett uppföljande läckagetest ska göras innan teknikern lämnar anläggningen.

14. URDRIFTTAGNING

Teknikern ska vara bekant med utrustningen och alla dess detaljer innan urdrifftagningen genomförs. God praxis rekommenderas för säker återvinning av allt köldmedium. Innan urdrifftagningen genomförs ska ett prov tas av olja och köldmedium ifall analys behövs innan återvunnet köldmedium återanvänds. Urdrifftagningen kräver tillgång till el.

1. Sätt dig in i utrustningens konstruktion och drift.
2. Isolera systemet från el.
3. Kontrollera följande innan urdrifftagningen påbörjas:
 - 3.1. För säkerhets skull ska utrustning för mekanisk hantering av tuber med köldmedier finnas tillgänglig ifall det skulle behövas.
 - 3.2. All personlig skyddsutrustning som behövs ska finnas tillgänglig och användas på avsett sätt.
 - 3.3. Återvinningen ska övervakas kontinuerligt av en behörig person.
 - 3.4. Utrustning och tuber för återvinning ska följa lämpliga standarder.
4. Pumpa om möjligt ner kylsystemet till vakuum.
5. Om det inte går att uppnå vakuum, skapa en grenkoppling så att det går att avlägsna köldmedium från olika delar av systemet.
6. Se till att tuben står på vågen innan återvinningen påbörjas.
7. Starta återvinningsmaskinen och använd den i enlighet med tillverkarens anvisningar.
8. Överfyll inte tuberna. (Högst 80 % fyllning med vätska).
9. Överskrid aldrig tubens maximala arbetstryck, inte ens tillfälligt.
10. När tuberna har fyllts korrekt och processen är klar, forsla genast bort tuber och utrustning och stäng alla isoleringsventiler på utrustningen.

11. Återvunnet köldmedium ska inte laddas i ett annat kylsystem förrän det har rengjorts och kontrollerats.

15. MÄRKNING

Det ska framgå av märkning på utrustningen att den har tagits ur drift och tömts på köldmedium. Märkningen ska innehålla datum och underskrift. Se till att det finns märkning på utrustningen med uppgift om att den har innehållit brandfarligt köldmedium.

16. ÅTERVINNING

När köldmedium töms ut ur ett system, antingen för service av systemet eller för urdrifttagning, rekommenderas god praxis för att tömningen ska ske på ett säkert sätt. Vid överföring av köldmedium till tuber, se till att endast tuber som är lämpliga för återvinning av köldmedium används. Se till att tillräckligt många tuber finns tillgängliga för allt köldmedium i systemet. De tuber som används ska vara särskilt avsedda för återvunnet köldmedium och vara märkta för det ändamålet. Tuberna ska vara fullt utrustade, med fungerande övertrycksventil och tillhörande avstängningsventiler. Tomma återvinningstuber ska evakueras och om möjligt kylas före återvinningen av köldmedium.

Utrustningen för återvinning ska vara funktionsduglig och lämplig för återvinning av brandfarliga köldmedier, och en bruksanvisning ska finnas tillgänglig. Dessutom ska en funktionsduglig kalibrerad våg finnas till hands. Slangarna ska vara kompletta och i gott skick samt ha läckagefria uttryckbara kopplingar. Innan återvinningsmaskinen används ska en kontroll göras av att den är funktionsduglig och korrekt underhållen, samt att eventuella tillhörande elektriska komponenter är isolerade så att det inte finns någon risk för antändning om köldmedium frisätts. Fråga tillverkaren om du är osäker. Återvunnet köldmedium ska återlämnas till leverantören i en tub avsedd för återvinning och relevant formulär för överföring av avfall ska bifogas. Blanda inte olika köldmedier i återvinningskärl, i synnerhet inte i tuber.

Om kompressorer eller kompressoroljor ska avlägsnas, se till att kompressorerna evakueras till godtagbar nivå och att inget brandfarligt köldmedium finns kvar i oljan. Evakueringen ska göras innan kompressorn återlämnas till leverantören. Endast elektrisk uppvärmning av kompressorkroppen får användas för att påskynda tömningen. När oljan har tömts ut ur systemet ska den transporteras på ett säkert sätt.

TEKNISKA SPECIFIKATONER

Temperaturer

Rumstemperatur: 18 – 35 °C (kylning)

Mått

Bredd: 445 mm

Höjd: 720 mm

Djup: 375 mm



MÄRKSKYLT

PORTABLE AIR CONDITIONER	
Model	ALT-PAC3200C
Model	Cooling
Capacity	3200 W
Input Power	1200 W
Current	5.3 A
Rated Power	1350 W
Rated Current	7.0 A
Power supply	220-240V~/50Hz
Airflow Volume	300 m ³ /h
Noise (sound power)	65 dB
Refrigerant/Charge/GWP	R290/ 0.235kg/ 3
CO ₂ equivalent	0.000705 tonnes
Ingress Protection	IPX0
Suction Pressure	1.2 MPa
Charge Pressure	2.3 MPa
Maximum allowable pressure	7 MPa
Net weight	31 kg
Contains fluorinated greenhouse gases	
Importer: Dahl Sverige AB Box 67, 177 22 Järfälla, Sverige	

ENERGIKLASS

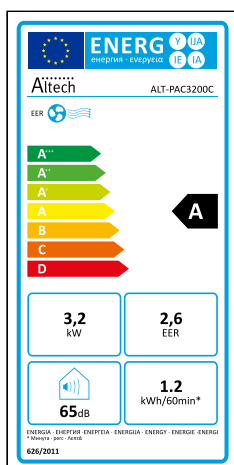

PRODUKTBESKRIVNING

1. Spjäll
2. Kontrollpanel
3. Handtag (båda sidorna)
4. Svängbara hjul
5. Nätsladd
6. Intagsgaller
7. Luftutsläppsgaller
8. Intagsgaller
9. Kondensutlopp

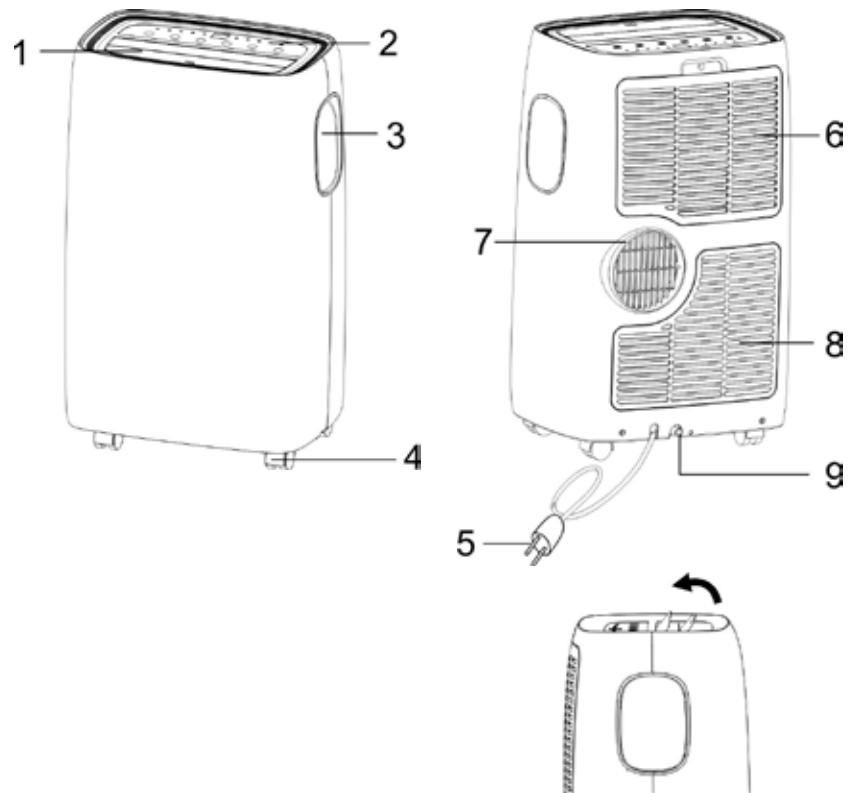

* Öppna spjället innan AC:n används

MEDFÖLJANDE TILLBEHÖR



1 set med utblåsslång, slanginlopp och slangutlopp



1 st fönsterkit med glidskena



1 st fjärrkontroll med batteri

Obs: Illustrationerna i bruksanvisningen är endast avsedda som förklaring. Levererad AC kan se annorlunda ut.

INSTALLATIONSANVISNING



VARNING!

- Om nätsladden är skadad måste den bytas ut av tillverkaren, tillverkarens servicecenter eller behörig tekniker för att undvika fara.
- AC:n ska installeras i enlighet med nationella regler för ledningsdragnings.
- AC:n får inte installeras i tvättutrymmen.
- Se till att kontakten sitter i ordentligt i uttaget. Annars finns det risk för elstöt eller brand.
- Anslut inte andra apparater till samma uttag. Det kan medföra risk för elstötar.
- Demontera inte AC:n eller nätsladden. Det kan medföra risk för elstötar. All övrig service ska utföras av behörig tekniker.
- Se till att nätsladden inte är i närheten av ett element eller annan värmekälla. Det kan medföra risk för elstöt eller brand.
- Denna produkt har en sladd med jordledning ansluten till ett jordningsstift eller en jordningsklämma. Kontakten måste anslutas till ett uttag som är korrekt installerat och jordat. Ta aldrig bort jordningsstiftet eller jordningsklämman från kontakten.
- AC:n ska användas och förvaras i skydd för fukt, t ex kondens och vattenstänk. Dra omedelbart ur kontakten till AC:n om den utsätts för fukt.
- Minst två personer behövs för att lyfta och installera AC:n.
- Håll alltid i kontakten när du ska sätta i eller dra ur sladden. Dra aldrig i själva sladden. Det kan medföra risk för elstöt och skada på AC:n.
- Installera AC:n på ett stadigt och plant golv som klarar upp till 50 kg. Om AC:n installeras på ett svagt eller ojämnt golv finns det risk för både sak- och personskador.



VARNING!

Kontrollera att följande gäller innan AC:n ansluts till nätuttaget. Om dessa viktiga säkerhetsanvisningar inte följs fransägar sig tillverkaren allt ansvar.

- Nätströmmen motsvarar det värde som anges på märkskylten på baksidan av AC:n.
- Väggtuttaget och strömkretsen är lämpliga för AC:n.
- Nätuttaget passar kontakten. Byt i annat fall kontakten.
- Nätuttaget är korrekt jordat.

PLACERING

- Ställ AC:n på golvet. Se till att det är minst 30 cm fritt utrymme runt den och att det finns ett vägguttag för nätström i närheten.
- AC:n måste placeras nära ett fönster eller en öppning så att varm utloppsluft kan ledas ut.
- AC:n ska placeras på ett fast underlag för att minimera buller och vibration. Underlaget ska vara jämnt och plant och ge tillräckligt stöd för att AC:n ska stå säkert och stadigt.
- AC:n har svängbara hjul för att underlätta placeringen, men den får bara rullas på jämna, plana ytor. Var försiktig om du rullar AC:n på mattor. Var försiktig och skydda golvet när AC:n rullas på trägolv. Försök inte rulla AC:n över hinder.
- AC:n ska placeras så att den kan anslutas till ett jordat uttag med rätt märkspänning och märkström.
- Placera aldrig föremål runt AC:ns luftinlopp eller luftutlopp.
- Lämna minst 45 cm utrymme mellan AC:n och väggen för en effektiv luftkonditionering.
- Det går att förlänga slangen, men det bästa är att hålla den så kort som möjligt. Se även till att slangen inte har skarpa veck eller delar som hänger ner.

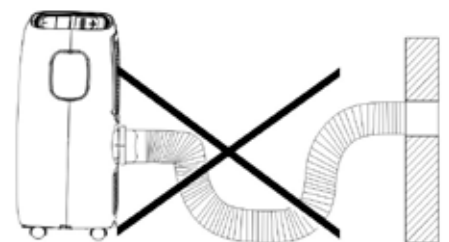
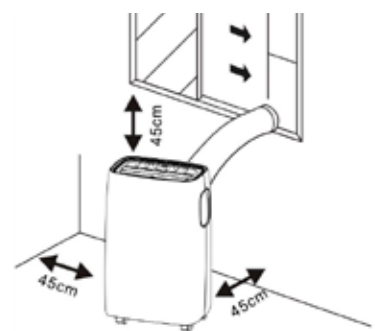

INSTALLATION

Gör följande för att installera AC:n:

1. Sträck ut slangens båda ändor (Fig 1) och skruva fast den i slanginloppet (Fig 2).
2. Sträck ut slangens andra ände och skruva fast den i slangutloppet (Fig 3).
3. Fäst slanginloppet i AC:n genom att skjuta in och låsa. (Fig 4).
4. Fäst slangutloppet vid fönsterkitet och täta. (Fig 5 och 6).
5. Fönsterkitet är konstruerat för att passa i de flesta fönster med vertikal eller horisontell öppning. Fönsterkitet kan även skruvas fast.
 - 5.1. Om fönsteröppningen är mindre än fönsterkitets kortaste längd gör följande: skär av en tillräckligt lång bit av änden på fönsterkitet så att det passar i fönstret. Skär aldrig bort hålet i fönsterkitet (Fig 7).

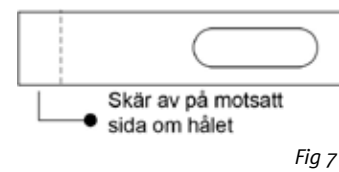
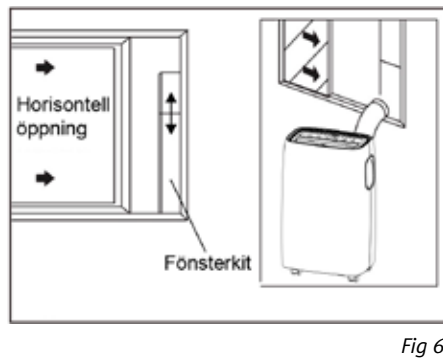
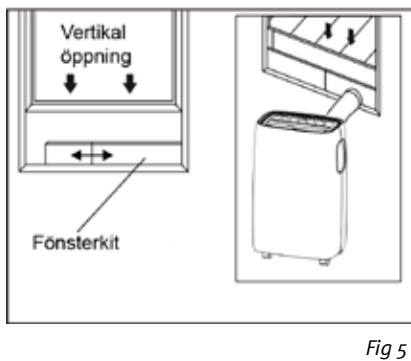
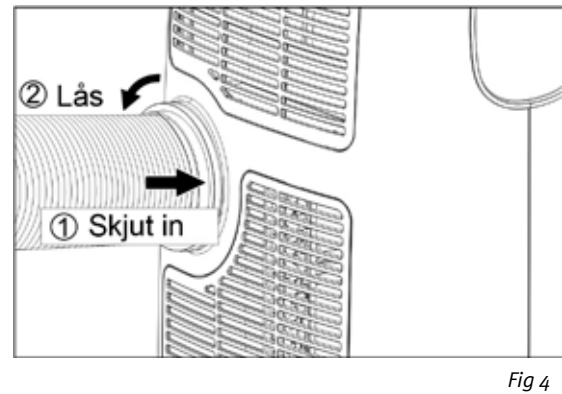
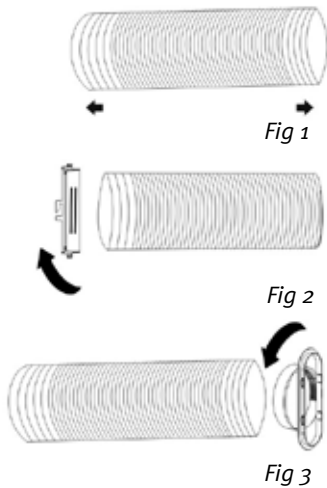

INSTALLATION AV FÖNSTERKIT MED GLIDSKENA

Fönsterkitet består av följande delar:

- A) Panel
- B) Panel med ett hål
- C) Panel utan hål (medföljer inte till alla modeller)
- D) Skruv för att fästa fönsterkitet

INSTALLATION:

1. Skjut in panel B och C i panel A
2. Anpassa längden till fönstrets bredd. När du mäter och anpassar fönsterkitet till fönstrets bredd, se till att kitet inte har luckor och/eller luftfickor.
3. Fäst skruven i hålen som ger rätt passning för fönstrets bredd så att inga luckor eller luftfickor finns efter installation.

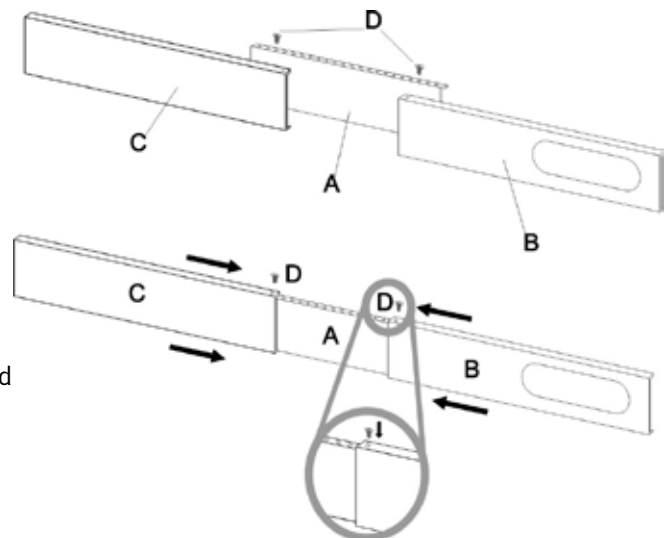

ANVÄNDARINSTRUKTION

VIKTIGT FÖRE ANVÄNDNING

Följande information är viktig att läsa igenom före användning av Altech Portabel AC.



FÖRSIKTIGHET!

- Stäng fönster och dörrar i det rum där AC:n ska användas (Fig 21). Om AC:n installeras halvpermanent ska du lämna en dörr på glänt (endast 1 cm) för korrekt ventilation.
- Skydda rummet från direkt solljus genom att delvis dra för gardiner eller dra ner rullgardiner/jalusier för en mer ekonomisk drift av AC:n (Fig 22).
- Ställ aldrig föremål på AC:n.
- Blockera aldrig luftinlopp och luftutlopp (Fig 23).
- Lämna gallren fria.
- Kontrollera att det inte finns några värmekällor i rummet.
- Använd aldrig AC:n i rum med mycket hög luftfuktighet (t ex tvättstugor).
- Använd aldrig AC:n utomhus.
- Se till att AC:n står på en jämn yta. Använd hjullåsen för de främre svängbara hjulen om det behövs.

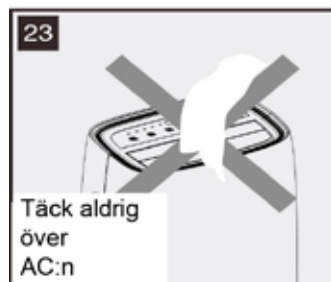
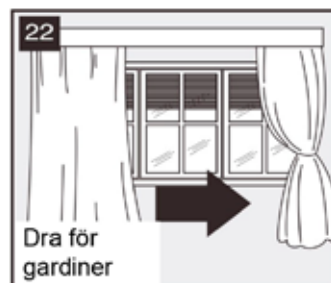

VARNING!

- AC:n är ingen leksak för barn.
- Om nätsladden är skadad måste den bytas ut av tillverkaren, tillverkarens servicecenter eller behörig tekniker för att undvika fara.
- Använd inte denna AC för andra funktioner än de som beskrivs i denna bruksanvisning.
- Se till att kontakten sitter i ordentligt i uttaget. Annars finns det risk för elstöt eller brand.
- Anslut inte andra apparater till samma uttag. Det kan medföra risk för elstötar.
- Demontera inte AC:n eller nätsladden. Det kan medföra risk för elstötar. All övrig service ska utföras av behörig tekniker.
- Se till att nätsladden inte är i närheten av ett element eller annan värmekälla. Det kan medföra risk för elstöt eller brand.
- Denna produkt har en sladd med jordledning ansluten till ett jordningsstift eller en jordningsklämma. Kontakten måste anslutas till ett uttag som är korrekt installerat och jordat. Ta aldrig bort jordningsstiftet eller jordningsklämman från kontakten.
- AC:n ska användas och förvaras i skydd för fukt, t ex kondens och vattenstänk. Dra omedelbart ur kontakten till AC:n om den utsätts för fukt.
- Transportera alltid AC:n liggande och ställ det på en stabil och plan yta under användning. Om AC:n transporteras liggande på sidan ska den stå upprätt i 6 timmar innan kontakten ansluts till nätuttag.
- Använd alltid strömbrytaren på kontrollpanelen eller fjärrkontrollen för att slå av AC:n. Starta och stoppa inte driften genom att sätta i eller dra ur nätkontakten. Det kan medföra risk för elstöt.
- Rör inte vid knapparna på kontrollpanelen med blöta eller fuktiga fingrar.
- Om AC:n låter konstigt eller ryker eller luktar illa, dra genast ur kontakten.
- Minst två personer behövs för att lyfta och installera AC:n.
- Håll alltid i kontakten när du ska sätta i eller dra ur sladden. Dra aldrig i själva sladden. Det kan medföra risk för elstöt.

KONTROLLPANEL

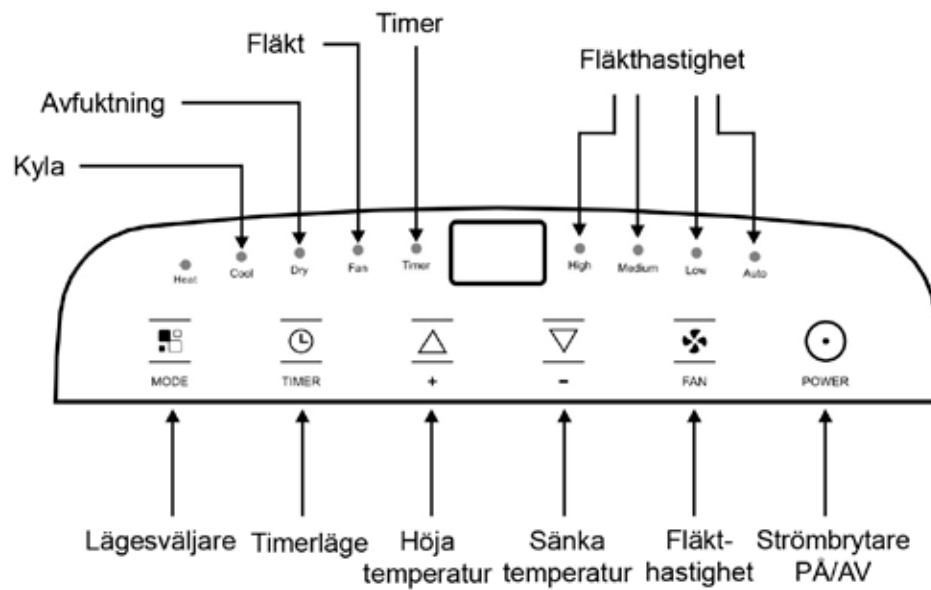

STYRA AC:N MED KONTROLLPANELEN



Med kontrollpanelen ovanpå AC:n kan du styra en del av funktionerna utan att använda fjärrkontrollen, men om du vill utnyttja alla funktioner fullt ut måste du använda fjärrkontrollen.

SÄTTA PÅ AC:N

Gör följande för att sätta på AC:n:

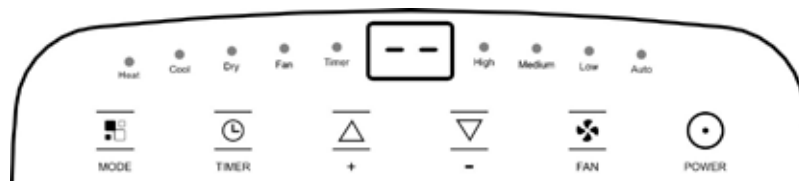
1. Sätt i kontakten i vägguttaget. AC:n sätts igång i standbyläge.



2. Sätt på AC:n genom att trycka på . Den funktion som var aktiv när AC:n senast stängdes av är den som visas.
3. Stäng av AC:n genom att trycka på .
4. Vänta några minuter och dra sedan ur kontakten.





Obs! Stäng aldrig av AC:n genom att dra ur nätkontakten utan att följa instruktionen ovan först. Genom att följa instruktionen hinner AC:n gå igenom en cykel med driftkontroller.

BRUKSANVISNING FÖR KONTROLLPANELEN

KYLNINGSLÄGE

Kylningsläge används för att kyla och avfukta rummet. I detta läge måste utloppslangen användas.

Så här ställer du in läget:



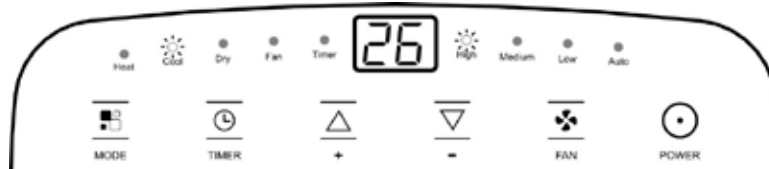

1. Tryck på  ett antal gånger tills indikatorlampan för *Kylningsläge* (Cool) tänds.
2. Välj måltemperatur mellan 18 och 32 °C genom att trycka på  eller  tills rätt värde visas.
3. Välj hastighet för fläkten genom att trycka på . Det finns fyra lägen: High (hög), Medium (medel), Low (låg) och Auto (automatisk).



Den lämpligaste rumstemperaturen på sommaren är mellan 24 och 27 °C. Du bör inte ställa in AC:n på en mycket lägre temperatur än utomhustemperaturen. Skillnaden mellan de olika fläkthastigheterna märks mer när AC:n används i *Fläktläge* men kanske inte märks i *Kylningsläge*.

FLÄKTLÄGE

I detta läge behöver inte utloppslangen användas.

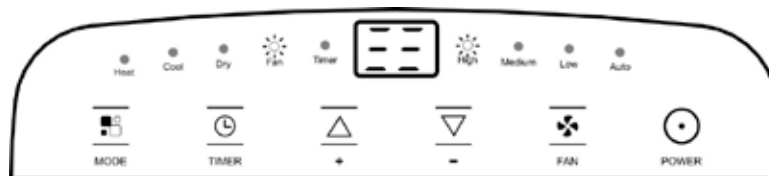

1. Tryck på  ett antal gånger tills indikatorlampan för *Fläktläge* (Fan) tänds.
2. Välj hastighet för fläkten genom att trycka på . Det finns tre hastigheter: High (hög), Medium (medel) och Low (låg). Displayen visar  för hög hastighet,  för medelhastighet och  för låg hastighet.



AVFUKTNINGSLÄGE

Avfuktningsläge används för att avfukta rummet. I detta läge måste utloppslangen användas.



Så här ställer du in läget:

1. Tryck på  ett antal gånger tills symbolen för *Avfuktningsläge*  visas i displayen.
Observera: I detta läge går fläkthastigheten inte att reglera utan ställs in automatiskt av AC:n.



TIMERLÄGE

Timerläge används för att sätta igång eller stänga av AC:n med fördröjning. Använd detta läge för att undvika att slösa på el eller för att använda AC:n på ett så effektivt sätt som möjligt.

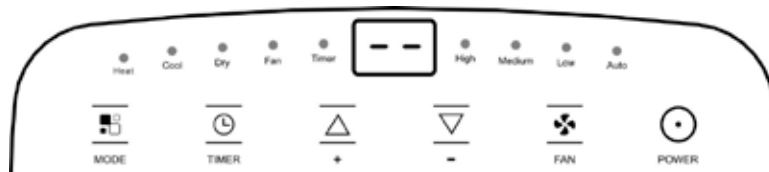

Programmera start

1. Sätt på AC:n, välj läge, t ex *Kylningsläge*, 24 °C, hög fläkthastighet. Stäng av AC:n.
2. Tryck på . Indikatorlampan för *Timerläge* och timsiffran på displayen blinkar.
3. Tryck på  eller  för att ställa in om hur många timmar AC:n ska starta. Det går att ställa in *Timerläge* på upp till 10 timmar i steg om 0,5 timme eller på upp till 24 timmar i steg om 1 timme.
4. Några sekunder efter att du har ställt in tiden tänds indikatorlampan för *Timerläge* (Timer) och displayen visar att AC:n är i standbyläge.





5. För att stänga av *Timerläge*: tryck på  en gång till eller på . Symbolen  försvinner från displayen.

Programmera avstängning

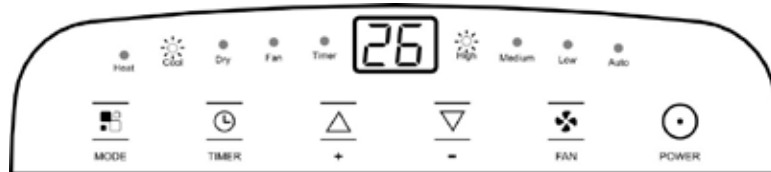

1. När AC:n är igång trycker du på . Indikatorlampan för Timer och timsiffran blinkar.
2. Tryck på  eller  för att ställa in om hur många timmar AC:n ska stängas av. Det går att ställa in *Timerläge* på upp till 10 timmar, i steg om 0,5 timme, eller på upp till 24 timmar, i steg om 1 timme.
3. Under några sekunder efter att du har ställt in tiden lyser indikatorlampan för Timer och displayen visar det aktuella driftläget. AC:n går automatiskt över till standbyläge vid den inställda tiden.



4. För att stänga av *Timerläge*: tryck på  en gång till eller på . Symbolen  försvinner från displayen.

SJÄLVDIAGNOS

AC:n har ett system för självdiagnos som kan identifiera ett antal fel. Felmeddelanden visas på AC:ns display.

Felkod	Åtgärd
 Låg temperatur (förhindra frost)	AC:n har ett frostskydd för att undvika alltför omfattande isbildning. AC:n startar igen automatiskt när avfrostningen är klar.
 Probfel (sensorskada)	Om detta visas ska du kontakta det lokala auktoriserade servicecentret.
 Full tank (säkerhetstanken full)	Töm den inbyggda säkerhetstanken enligt instruktionen i stycket "Åtgärder i början och slutet av säsongen".

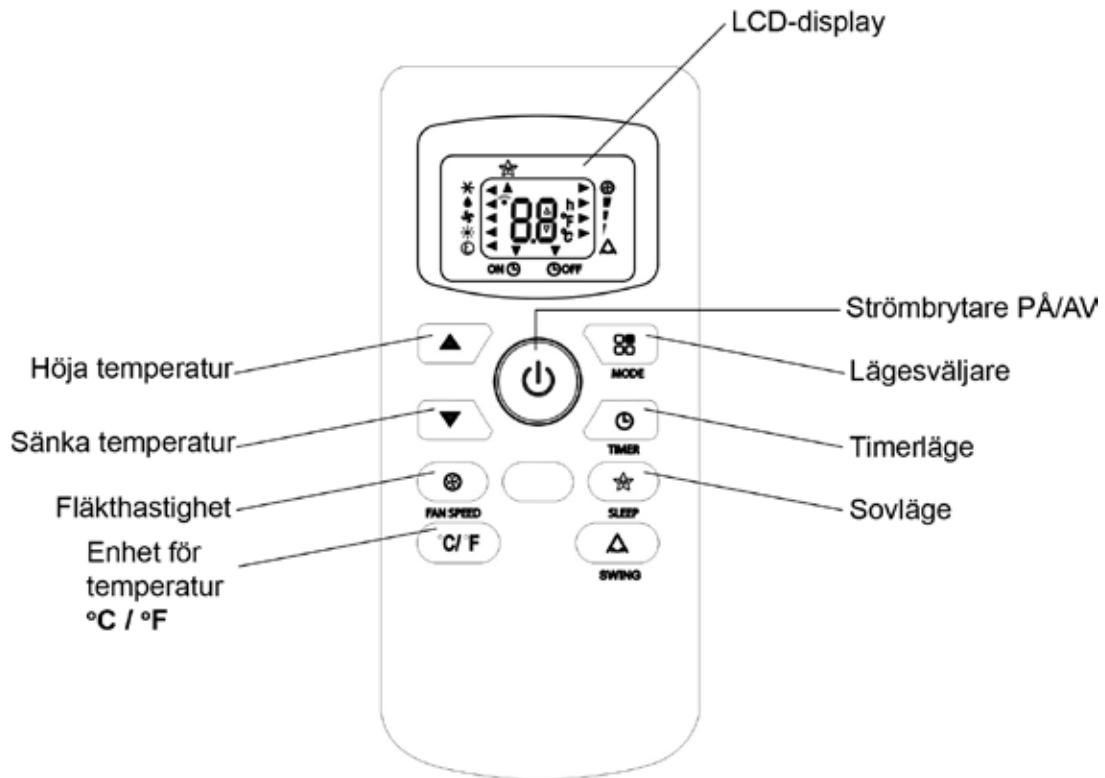

- Rikta fjärrkontrollen mot mottagaren på AC:n.
- Fjärrkontrollen får vara högst 7 meter från AC:n (utan hinder mellan fjärrkontrollen och mottagaren).
- Fjärrkontrollen måste hanteras mycket varsamt. Tappa den inte och utsätt den inte för direkt solljus eller värmekällor. Om fjärrkontrollen inte fungerar, prova att ta ur batteriet och sätta i det igen.

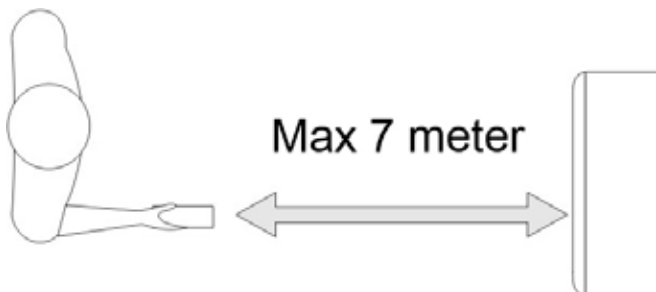

SÄTTA I ELLER BYTA BATTERIER

Så här sätter du i eller byter batterier:

1. Ta bort locket på baksidan av fjärrkontrollen.
2. Sätt i två AAA-batterier på 1,5V i rätt läge (se symbolerna i batterifacket);
3. Sätt tillbaka locket.









OBS!

- Om fjärrkontrollen byts ut eller kasseras ska batterierna tas ur och återvinnas i enlighet med gällande bestämmelser eftersom de är farliga för miljön.
- Blanda inte gamla och nya batterier. Blanda inte alkaliska batterier, standardbatterier (kol-zink) och laddningsbara batterier (nickel-kadmium).
- Kasta inte batterier i öppen eld. De kan explodera eller läcka.
- Om fjärrkontrollen inte ska användas under en längre tid, ta ur batterierna.

KYLNINGSLÄGE

Kylningsläge används för att kyla och avfukta rummet. I detta läge måste utloppsslangen användas.

Så här ställer du in läget:



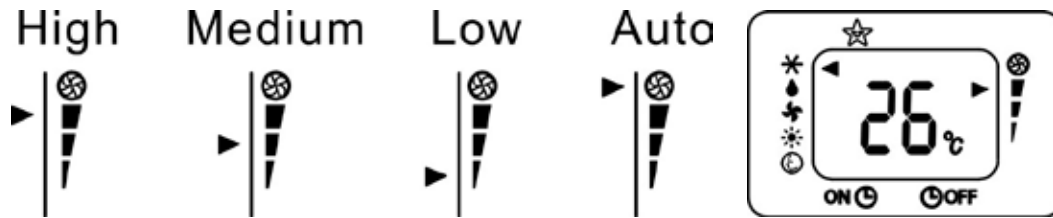

1. Tryck på  ett antal gånger tills symbolen  visas bredvid symbolen .
2. Välj måltemperatur mellan 18 och 32 °C genom att trycka på  eller  tills rätt värde visas.
3. Välj hastighet för fläkten genom att trycka på . Det finns fyra lägen: High (hög), Medium (medel), Low (låg) och Auto (automatisk).



Den lämpligaste rumstemperaturen på sommaren är mellan 24 och 27 °C. Du bör inte ställa in AC:n på en mycket lägre temperatur än utomhustemperaturen. Skillnaden mellan de olika fläkthastigheterna märks mer när AC:n används i *Fläktläge* men kanske inte märks i *Kylningsläge*.

FLÄKTLÄGE

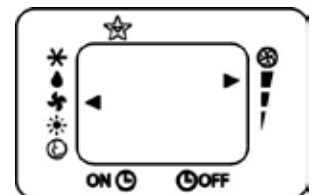

I detta läge behöver utloppsslangen inte användas.

1. Tryck på  ett antal gånger tills symbolen  visas bredvid symbolen .
2. Välj hastighet för fläkten genom att trycka på . Det finns tre hastigheter: High (hög), Medium (medel) och Low (låg).



AVFUKTNINGSLÄGE

Avfuktningsläge används för att avfukta rummet. I detta läge måste utloppsslangen användas.



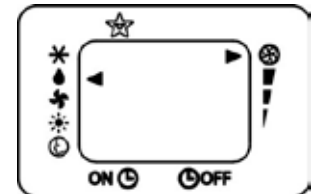

1. Tryck på  ett antal gånger tills symbolen  visas bredvid symbolen . Displayen på AC:n visar *dH*. Observera: I detta läge går fläkthastigheten inte att reglera utan ställs in automatiskt av AC:n.



AUTOLÄGE

I *Autoläge* väljer AC:n automatiskt *Kylnings-* eller *Fläktläge*.

Så här ställer du in läget:

1. Tryck på  ett antal gånger tills symbolen  visas bredvid symbolen . Displayen visar *dH*.
2. Välj hastighet för fläkten genom att trycka på . Det finns fyra lägen: High (hög), Medium (medel), Low (låg) och Auto (automatisk).

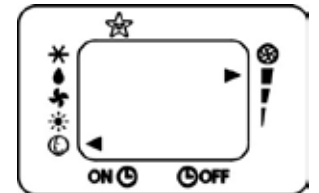

AC:n arbetar i *Fläktläge* när rumstemperaturen är under 23 °C och i *Kylningsläge* när rumstemperaturen är över 23 °C.

Display på kontrollpanelen:



SOVLÄGE

När du väljer *Sovläge* minskar displayens ljusstyrka. *Sovläge* innebär att AC:n arbetar tyst och håller rummet vid optimal temperatur utan alltför stora variationer i vare sig temperatur eller luftfuktighet. Fläkthastigheten är alltid låg, medan temperatur och luftfuktighet varierar gradvis för att ge så behagliga förhållanden som möjligt. I detta läge måste utloppsslangen användas.

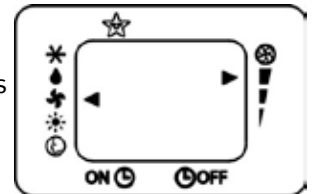

Så här ställer du in läget:

1. Ställ in *Kylningsläge* enligt tidigare instruktion.
2. Tryck på ☆. Symbolen ▲ visas under symbolen ☆.

I *Kylningsläge* stiger den valda temperaturen med 1 °C per timme under en period på 2 timmar. Den nya temperaturen bibehålls under de följande 6 timmarna. Därefter slår AC:n av.

Det går att stänga av *Sovläge* när som helst genom att trycka på någon av knapparna "Sleep", "Mode" eller "Fan speed". *Sovläge* går inte att ställa in i *Fläkt-* eller *Avfuktning*släge.

TIMERLÄGE

Timerläge kan användas för att sätta igång eller stänga av AC:n med fördröjning. Använd detta läge för att undvika att slösa på el eller för att använda AC:n på ett så effektivt sätt som möjligt.

Programmera start

1. Sätt på AC:n, välj läge, t ex *Kylningsläge*, 24 °C, hög fläkthastighet. Stäng av AC:n.
2. Tryck på ⌚ två gånger. Displayen visar 0,5–24 timmar, symbolen ▼ visas bredvid symbolen ON ⌚ och symbolen "h" blinkar.
3. Tryck på ▲ eller ▼ flera gånger tills motsvarande tid visas. Tryck på ⌚ igen. *Timerläge* aktiveras, symbolen ▼ visas bredvid symbolen ON ⌚ och tiden visas på skärmen.
4. För att stänga av *Timerläge*: tryck på ⌚ eller ⏻. Symbolen ▼ bredvid ON ⌚ symbolen försvinner.

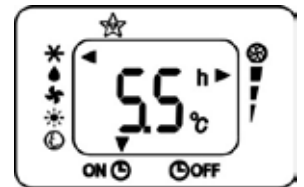

Programmera avstängning

1. När AC:n är igång, tryck på ⌚. Skärmen visar 0,5–24 timmar, symbolen ▼ visas bredvid OFF-symbolen och symbolen "h" blinkar.
2. Tryck på ▲ eller ▼ flera gånger tills motsvarande tid visas. Tryck på ⌚ igen. *Timerläge* aktiveras, symbolen ▼ visas bredvid symbolen OFF och tiden visas på skärmen.
3. För att stänga av *Timerläge*: tryck på ⌚ eller ⏻. Symbolen ⌚ bredvid ON ⌚-symbolen försvinner.

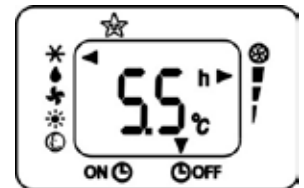

BYTA TEMPERATURSKALA

När AC:n är i *Kylningsläge*, tryck på °C/°F för att växla temperaturskalan mellan Celsius och Farenheit.

Exempel:

Före bytet ser displayen ut som på Fig 1 i *Kylningsläge*.

Efter bytet ser displayen ut som på Fig 2 i *Kylningsläge*.

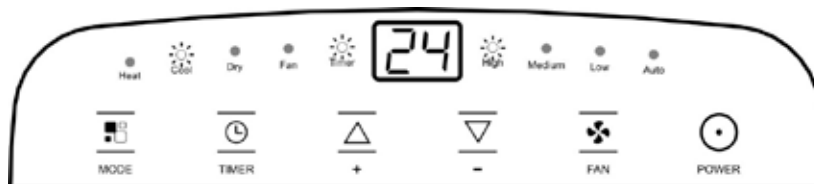

Fig 1

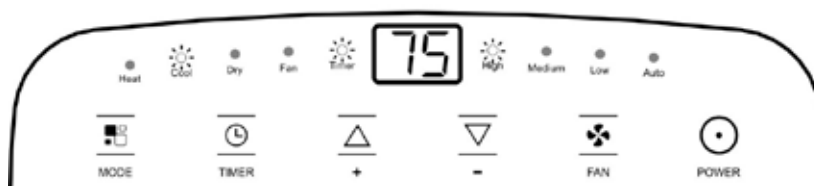

Fig 2

SKÖTSELINSTRUKTION

Före rengöring och underhåll ska AC:n stängas av med  på kontrollpanelen eller fjärrkontrollen. Vänta sedan några minuter innan du drar ur nätkontakten.



VARNING!

- Rengöring och underhåll får inte utföras av barn utan överinseende.
- Koppla bort AC:n från nätström under service, vid byte av delar och under rengöring.
- Rör inte vid knapparna på kontrollpanelen med blöta eller fuktiga fingrar.
- Rengör inte AC:n med vatten. Det kan komma in vatten som skadar isoleringen så att risk för elstötar uppstår. Om det kommer in vatten i AC:n, dra genast ur kontakten och kontakta tillverkaren.
- Låt inte starka kemikalier komma i kontakt med AC:n och använd inte sådana för rengöring av AC:n. Använd en mjuk trasa vid rengöringen för att undvika skador på ytan. Använd inte vax, förtunning eller starka rengöringsmedel. Använd inte AC:n i närvaro av brandfarliga ämnen eller ångor, t ex alkohol, bekämpningsmedel och bensin.

TÖMNING AV KONDENSVATTEN

Om det finns för mycket kondensvatten inne i AC:n stängs den av och "FE" visas (FULL TANK, se avsnittet SJÄLVDIAGNOS) på displayen. Detta visar att kondensvattnet behöver tömmas med följande metod:

MANUELL TÖMNING (Fig 24)

Vattnet kan behöva tömmas i utrymmen med hög luftfuktighet.

1. Dra ur nätkontakten.
2. Sätt en dräneringsbricka nedanför den undre dräneringspluggen.
3. Ta bort den undre dräneringspluggen.
4. Vattnet rinner ut och samlas i dräneringsbrickan (medföljer inte för alla modeller).
5. När vattnet har runnit ut sätter du tillbaka dräneringspluggen ordentligt.
6. Slå på AC:n.

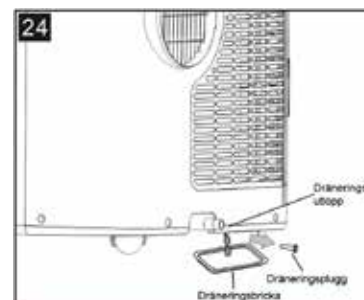

KONTINUERLIG TÖMNING (Fig 25)

När AC:n används i *Avfuktningläge* rekommenderas kontinuerlig tömning.

1. Dra ur nätkontakten.
2. Ta bort dräneringspluggen. Det kan hända att en del vatten rinner ut, så ha ett kärl till hands för att samla upp det.
3. Anslut dräneringsslangen (12,7 mm, medföljer inte). Se figuren.
4. Vattnet kan rinna ut kontinuerligt genom slangen till en golvbrunn eller hink.
5. Slå på AC:n.

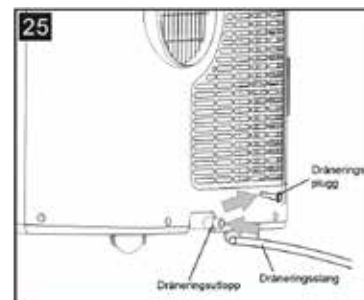

OBS!

Se till att hela dräneringsslangen är lägre placerad än dräneringsutloppet, annars kan det hända att vattentanken inte töms (Fig 26 och Fig 27).

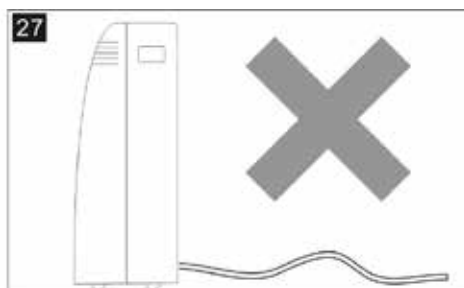
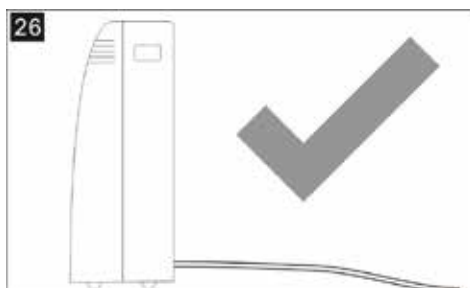

RENGÖRING OCH UNDERHÅLL

RENGÖRA HÖLJET

AC:ns hölje torkas först med en fuktad trasa och torkas sedan torrt med en torr trasa.

- Tvätta aldrig AC:n med vatten. Det kan vara farligt.
- Använd aldrig bensin, alkohol eller lösningsmedel för att rengöra AC:n.
- Spreja aldrig insektsmedel eller liknande på AC:n.

RENGÖRA LUFTFILTRET

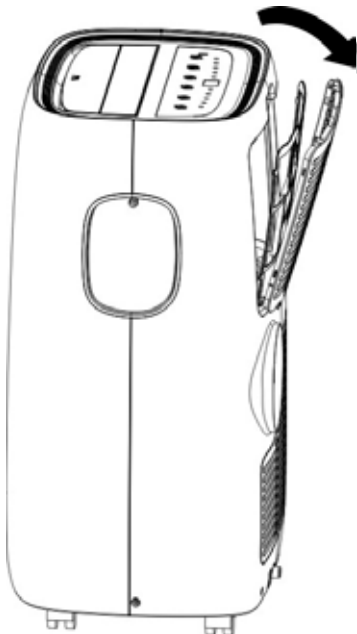

För att AC:n ska fungera effektivt ska luftfiltret rengöras varje vecka. Luftfiltret går att ta ut enligt figuren.

Rengör luftfiltret så här:

1. Dammsug bort damm som samlats i luftfiltret.
2. Vid mycket smutsigt filter: sänk ner luftfiltret i ljummet vatten, max 40 °C. Skölj luftfiltret några gånger.
3. Låt luftfiltret torka.
4. Fäst luftfiltret på AC:ns intagsgaller.

ÅTGÄRDER I BÖRJAN OCH SLUTET AV SÄSONGEN

KONTROLLER I BÖRJAN AV SÄSONGEN

Se till att nätsladd och nätkontakt är utan skador och att jordningen fungerar som den ska. Följ installationsanvisningarna noga.

ÅTGÄRDER I SLUTET AV SÄSONGEN

1. Ta bort locket och töm ut allt vatten från den inre kretsen (*Fig 32*).
2. Låt allt vatten rinna ut i ett kärl.
3. När allt vatten har runnit ut sätter du tillbaka locket.
4. Ta ut luftfiltret enligt tidigare instruktion.
5. Rengör luftfiltret och låt det torka ordentligt.
6. Sätt tillbaka luftfiltret.

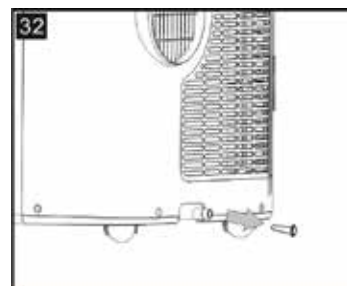

FELSÖKNING

Problem	Orsak	Lösning
AC:n startar inte	<ul style="list-style-type: none"> • Ingen ström • AC:n är inte anslutet till nätström • Säkerhetsanordningen i AC:n har slagit ifrån 	<ul style="list-style-type: none"> • Vänta • Sätt i nätkontakten • Vänta 30 minuter. Kontakta servicecentret om problemet kvarstår
AC:n fungerar bara en kort stund	<ul style="list-style-type: none"> • Utblåsslangen för luft är böjd • Något hindrar luften från att komma ut 	<ul style="list-style-type: none"> • Placera utblåsslangen i rätt läge. Håll den så kort och fri från böjar som möjligt för att undvika blockeringar • Kontrollera om det finns hinder för luften och avlägsna dem
AC:n arbetar men kyler inte rummet	<ul style="list-style-type: none"> • Fönster eller dörrar är öppna och/eller gardiner frångagna 	<ul style="list-style-type: none"> • Stäng dörrar och fönster, dra för gardiner. Tänk på ”Tips för korrekt användning” ovan
	<ul style="list-style-type: none"> • Det finns värmekällor i rummet (t ex ugn, hårtork) 	<ul style="list-style-type: none"> • Ta bort värmekällorna
	<ul style="list-style-type: none"> • Utblåsslangen har lossnat från AC:n 	<ul style="list-style-type: none"> • Sätt tillbaka utblåsslangen i höljet på baksidan av AC:n
	<ul style="list-style-type: none"> • Anordningens tekniska egenskaper är inte lämpliga för rummet där den används 	
Det luktar illa i rummet när AC:n används	<ul style="list-style-type: none"> • Luftfiltret har satt igen 	<ul style="list-style-type: none"> • Rengör luftfiltret enligt anvisningarna ovan
AC:n sätter inte igång på ungefär tre minuter när den startas om	<ul style="list-style-type: none"> • Säkerhetsanordningen i kompressorn hindrar AC:n från att starta om tills det har gått tre minuter sedan det senast stängdes av 	<ul style="list-style-type: none"> • Vänta. Fördröjningen är en del av den normala driften
Följande meddelande visas på displayen: Lt/PF/Ffc	<ul style="list-style-type: none"> • AC:n har ett system för självdiagnos som kan identifiera ett antal fel. 	<ul style="list-style-type: none"> • Se avsnittet SJÄLVDIAGNOS

ÅTERVINNING

Återvinn material med symbolen.  Placera förpackningsmaterialen i lämpliga behållare för återvinning. Skydda miljön och människors hälsa genom att återvinna elektriskt och elektroniskt avfall.



Viktig information om korrekt bortskaffande av produkten i enlighet med direktiv 2012/19/EU. När produkten är uttjänt får den inte kasseras som vanligt hushållsavfall. Den måste transporteras till en återvinningscentral eller till en leverantör som erbjuder tjänsten att ta emot uttjänta produkter. Inlämning av hushållsapparater till återvinning skyddar människors hälsa och miljön från skadliga ämnen och ger förutsättning för materialåtervinning som innebär stora besparingar av både energi och naturresurser. Som en påminnelse om att hushållsapparater ska lämnas till återvinning är produkten märkt med ett överkorsat sopkärl på hjul.

Denna symbol på produkten eller dess förpackning visar att den inte ska kasseras som hushållsavfall. Du ansvarar för att bortskaffa utrustningen genom att lämna den till återvinningscentral för återvinning av elektriskt och elektroniskt avfall. Separat insamling och återvinning av kasserad utrustning sparar naturresurser och säkerställer att återvinningen sker på ett sätt som skyddar människors hälsa och miljön. Kontakta kommunen, återvinningscentralen eller affären där du köpte produkten för mer information om var du kan lämna uttjänt utrustning till återvinning.

